



Owner's Manual

Manual del Propietario

Manuel de l'Utilisateur

Questions? Help is just a moment away!
Preguntas? La ayuda es justa un momento
lejos!

Vous avez des questions? Vous n'avez pas
besoin d'aller loin pour trouver de l'aide!

Call: **Home Standby Helpline**

Llamada: **Línea Directa de Reserva de Hogar**

Appelez: **Ligne Directe de Secours À la Maison**

- 1-800-746-4115 M-F 8-5 CT

Web: www.briggsandstratton.com



5500

Rated Watts

MANUAL TRANSFER Home Generator System



Controls by Eaton's Cutler-Hammer

NOT INTENDED FOR USE AS PRIMARY POWER IN PLACE
OF UTILITY OR IN LIFE-SUPPORT APPLICATIONS

Part No. 190477GS Rev. 0 (02/26/02)



TABLE OF CONTENTS

Safety Rules	2-3
Assembly	4-5
Know Your Generator	6
Operation	7-9
Product Specifications / Maintenance	10
Storage	11
Troubleshooting	12
Notes	13
Schematic / Wiring Diagram	14-15
Replacement Parts	16-19
Warranty	Last Page

EQUIPMENT DESCRIPTION

Read this manual carefully and become familiar with your generator. Know its applications, its limitations and any hazards involved.

This generator is an engine-driven, revolving field, alternating current (AC) generator. It was designed to supply electrical power for operating compatible electrical lighting, appliances, tools and motor loads. The generator's revolving field is driven at about 3,600 rpm by a single-cylinder engine.

CAUTION! Do Not exceed the generator's wattage/ampere capacity. See "Don't Overload the Generator" on page 9.



Every effort has been made to ensure that information in this manual is accurate and current. However, Briggs and Stratton reserves the right to change, alter or otherwise improve the product and this document at any time without prior notice. The Emission Control System for this generator is warranted for standards set by the Environmental Protection Agency. For warranty information refer to the engine owner's manual.



 WARNING 
The engine exhaust from this product contains chemicals known to the State of California to cause cancer, birth defects, or other reproductive harm.

SAFETY RULES

The safety alert symbol () is used with a signal word (DANGER, CAUTION, WARNING), a pictorial and/or a safety message to alert you to hazards. **DANGER** indicates a hazard which, if not avoided, will result in death or serious injury. **WARNING** indicates a hazard which, if not avoided,

could result in death or serious injury. **CAUTION** indicates a hazard which, if not avoided, might result in minor or moderate injury. **CAUTION**, when used **without** the alert symbol, indicates a situation that could result in equipment damage. Follow safety messages to avoid or reduce the risk of injury or death.

 DANGER	
	Running generator gives off carbon monoxide, an odorless, colorless, poison gas. Breathing carbon monoxide will cause nausea, fainting or death.
<ul style="list-style-type: none"> Operate generator ONLY outdoors. Keep at least 2 feet of clearance on all sides of generator for adequate ventilation. Do not operate generator inside any building or enclosure, including the generator compartment of a recreational vehicle (RV). 	

 WARNING	
	Gasoline and its vapors are extremely flammable and explosive.
	Fire or explosion can cause severe burns or death.
WHEN ADDING FUEL	
<ul style="list-style-type: none"> Turn generator OFF and let it cool at least 2 minutes before removing gas cap. Loosen cap slowly to relieve pressure in tank. Fill fuel tank outdoors. Do not overfill tank. Allow space for fuel expansion. Keep gasoline away from sparks, open flames, pilot lights, heat, and other ignition sources. Do not light a cigarette or smoke. 	
WHEN OPERATING EQUIPMENT	
<ul style="list-style-type: none"> Do not tip engine or equipment at angle which causes gasoline to spill. 	
WHEN TRANSPORTING OR REPAIRING EQUIPMENT	
<ul style="list-style-type: none"> Transport/repair with fuel tank EMPTY or with fuel shutoff valve OFF. Disconnect spark plug wire. 	
WHEN STORING GASOLINE OR EQUIPMENT WITH FUEL IN TANK	
<ul style="list-style-type: none"> Store away from furnaces, stoves, water heaters, clothes dryers or other appliances that have pilot light or other ignition source because they can ignite gasoline vapors. 	



⚠ WARNING	
	<p>Generator produces powerful voltage. Failure to properly ground generator can result in electrocution.</p> <p>Failure to isolate generator from power utility can result in death or injury to electric utility workers due to backfeed of electrical energy.</p>
	<ul style="list-style-type: none">• When using generator for backup power, notify utility company. Use approved transfer equipment to isolate generator from electric utility.• National Electric Code requires generator to be properly grounded to an approved earth ground. Call an electrician for local grounding requirements.• Use a ground fault circuit interrupter (GFCI) in any damp or highly conductive area, such as metal decking or steel work.• Do not touch bare wires or receptacles.• Do not use generator with electrical cords which are worn, frayed, bare or otherwise damaged.• Do not operate generator in the rain.• Do not handle generator or electrical cords while standing in water, while barefoot, or while hands or feet are wet.• Do not allow unqualified persons or children to operate or service generator.

⚠ WARNING	
	<p>Running engines produce heat. Temperature of muffler and nearby areas can reach or exceed 150°F (65°C). Severe burns can occur on contact.</p>
	<ul style="list-style-type: none">• Do not touch hot surfaces.• Allow equipment to cool before touching.

⚠ CAUTION	
<p>Excessively high operating speeds increase risk of injury and damage to generator.</p> <p>Excessively low speeds impose a heavy load.</p>	
<ul style="list-style-type: none">• Do not tamper with governed speed. Generator supplies correct rated frequency and voltage when running at governed speed.• Do not modify generator in any way.	

CAUTION	
<p>Exceeding generators wattage/amperage cappacity can damage generator and/or electrical devices connected to it.</p>	
<ul style="list-style-type: none">• See "Don't Overload Your Generator" on page 9.• Start generator and let engine stabilize before connecting electrical loads.• Connect electrical loads in OFF position, then turn ON for operation.• Turn electrical loads OFF and disconnect from generator before stopping generator.	

⚠ DANGER	
	<p>Storage batteries give off explosive hydrogen gas during recharging.</p> <p>Hydrogen gas stays around battery for a long time after battery has been charged.</p> <p>Slightest spark will ignite hydrogen and cause explosion.</p> <p>You can be blinded or severely injured.</p>
	<p>Battery electrolyte fluid contains acid and is extremely caustic.</p> <p>Contact with battery fluid will cause severe chemical burns.</p>
<ul style="list-style-type: none">• Do not allow any open flame, spark, heat, or lit cigarette during and for several minutes after charging a battery.• Wear protective goggles, rubber apron, and rubber gloves.	

CAUTION	
<p>Improper treatment of generator can damage it and shorten its life.</p>	
<ul style="list-style-type: none">• Use generator only for intended uses.• If you have questions about intended use, ask dealer or contact Briggs and Stratton.• Operate generator only on level surfaces.• Do not expose generator to excessive moisture, dust, dirt, or corrosive vapors.• Do not insert any objects through cooling slots.• If connected devices overheat, turn them off and disconnect them from generator.• Shut off generator if:<ul style="list-style-type: none">-electrical output is lost;-equipment sparks, smokes, or emits flames;-unit vibrates excessively.	

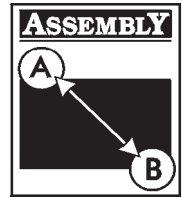

Your generator requires some assembly and is ready for use after it has been properly serviced with the recommended oil and fuel.

If you have any problems with the assembly of your generator, please call the generator helpline at 1-800-746-4115.

IMPORTANT: Any attempt to run the unit before it has been serviced with the recommended oil will result in an engine failure.

REMOVE GENERATOR FROM CARTON

- Set the carton on a rigid flat surface with "This Side Up" arrows pointing upward.
- Carefully open the top flaps of the shipping carton.
- Cut down corners at one end of carton from top to bottom and lay that side of carton down flat.
- Remove all packing material, carton fillers, etc.
- Remove the generator from the shipping carton.

Carton Contents

Check all contents. If any parts are missing or damaged, call the home standby helpline at 1-800-746-4115.

- 5500 watt generator
- Manual transfer switch

- Wheel kit
- Locking 30 Amp plug
- Engine oil
- Owner's manual
- Engine manual
- Warranty sheet
- Installation checklist

INSTALL WHEEL KIT

The wheel kit is designed to greatly improve the portability of your generator.

NOTE: Wheel kit is not intended for over-the-road use.

You will need a socket wrench with 1/2" or 13mm sockets and a needle-nose pliers to install this kit.

Refer to Figure 1 and install the wheel kit as follows:

1. Place the generator on a hard flat surface.
2. Stand at the engine end of the generator and gently tilt the generator forward, high enough to place wooden blocks beneath the cradle. This will allow you to add the wheels.
3. Slide the axle through the holes in the brackets provided on the generator cradle.
4. Slide a wheel and flat washer on one end of the axle. Make sure the air inflation valve is outward. Insert the retaining pin.

Figure 1 — Install Wheel Kit

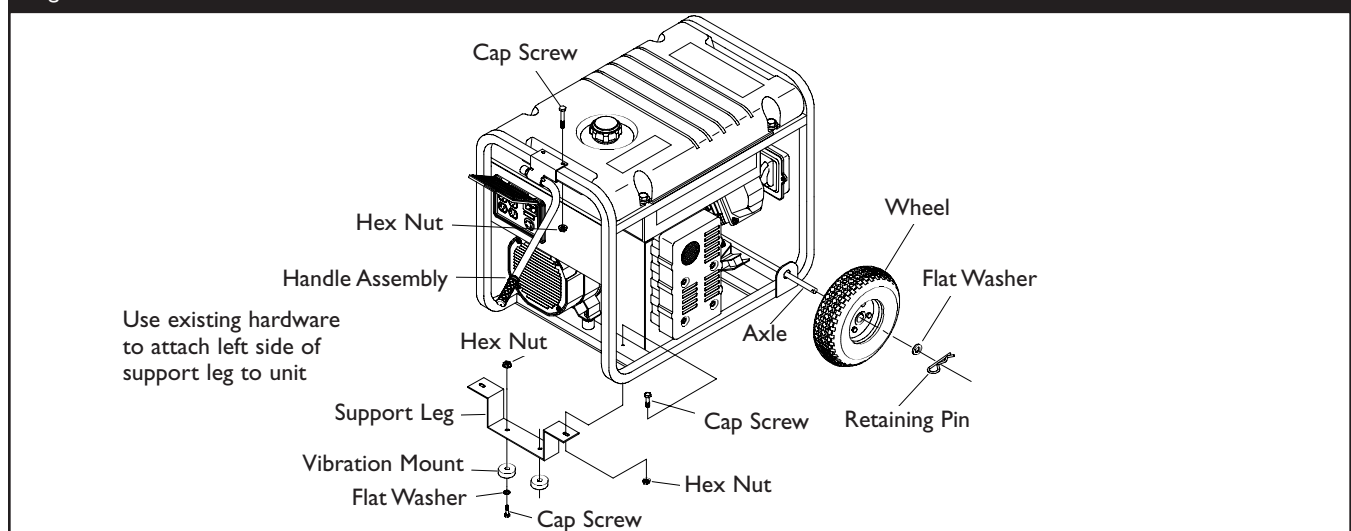

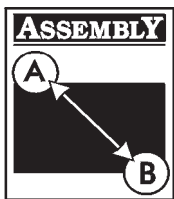

- Slide the axle through until wheel is tight against bracket.
- Slide the other wheel and flat washer on the other end of the axle. Make sure the air inflation valve is outward. Insert the retaining pin using the needle-nose plier. Remove the wooden blocks.
- Attach the vibration mounts to the support leg with 30mm capscrews, washers and lock nuts.
- To aid support leg assembly, rest generator on cradle, engine end down. Remove the existing hardware from the left unit vibration mount with 13mm wrench. Use the same hardware to attach the support leg.
- Attach the other side of the support leg with a 20mm cap screw and lock nut. Rest generator on wheels and support leg.
- Center the handle bracket on generator frame at support leg end of cradle, as shown.
- Attach handle bracket with two M8 x 45mm cap screws and two locking hex nuts.
- Check each fastener to ensure it is secure and the tires are inflated between 15-40 PSI.

BEFORE STARTING THE ENGINE

Add Oil

CAUTION! Any attempt to crank or start the engine before it has been properly filled with the recommended oil may result in an engine failure.

To fill your engine with oil:

- Place generator on a level surface.
- Follow the oil grade recommendations and oil fill instructions given in the engine owner's manual.

NOTE: The generator's revolving field rides on a prelubricated and sealed ball bearing that requires no additional lubrication for the life of the bearing.

Add Gasoline

WARNING! Never fill fuel tank indoors. Never fill fuel tank when engine is running or hot. Allow unit to cool for two minutes before refueling. **Do Not** light a cigarette or smoke when filling the fuel tank.

WARNING! Do Not overfill the fuel tank. Always allow room for fuel expansion.

- Use regular **UNLEADED** gasoline with the generator engine. **Do Not** use premium gasoline. **Do Not** mix oil with gasoline.
- Clean area around fuel fill cap, remove cap.
- Slowly add unleaded regular gasoline to fuel tank. Be careful not to overfill. Allow about 1.5" of tank space for fuel expansion (Figure 2).

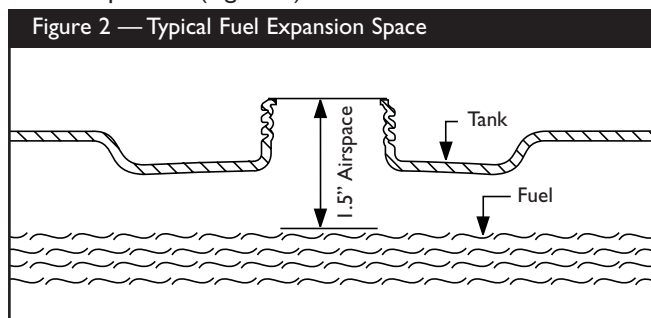

- Install fuel cap and wipe up any spilled gasoline.

IMPORTANT: It is important to prevent gum deposits from forming in essential fuel system parts, such as the carburetor, fuel filter, fuel hose or tank during storage. Also, experience indicates that alcohol-blended fuels (called gasohol, ethanol or methanol) can attract moisture, which leads to separation and formation of acids during storage. Acidic fuel can damage the fuel system of an engine while in storage.

To avoid engine problems, the fuel system should be emptied before storage of 30 days or longer. See "Storage" on page 11. **Never** use engine or carburetor cleaner products in the fuel tank or permanent damage may occur.

KNOW YOUR GENERATOR

Read this owner's manual and safety rules before operating your generator.

Compare the illustrations with your generator, to familiarize yourself with the locations of various controls and adjustments. Save this manual for future reference.

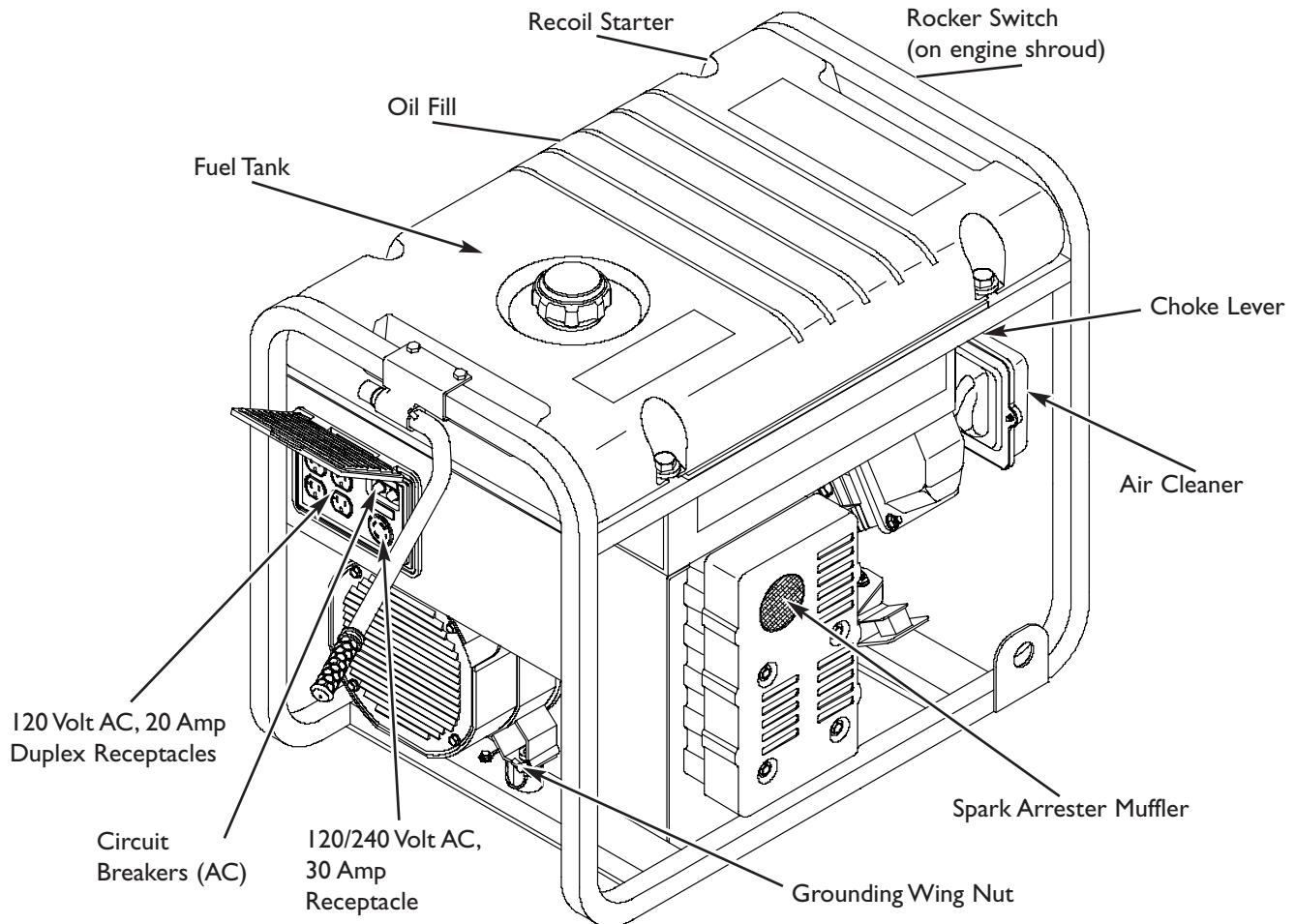

120 Volt AC, 20 Amp, Duplex Receptacles — May be used to supply electrical power for the operation of 120 Volt AC, 20 Amp, single phase, 60 Hz electrical, lighting, appliance, tool and motor loads.

120/240 Volt AC, 30 Amp Locking Receptacle — May be used to supply electrical power for the operation of 120 and/or 240 Volt AC, 30 Amp, single phase, 60 Hz electrical, lighting, appliance, tool and motor loads.

Air Cleaner — Uses a dry type filter element to limit the amount of dirt and dust sucked into the engine.

Choke Lever — Used when starting a cold engine.

Circuit Breakers (AC) — Push to reset circuit breakers are provided to protect the generator against electrical overload.

Fuel Tank — Capacity of seven (7) U.S. gallons.

Grounding Wing Nut — Used for proper grounding of unit.

Oil Fill — Add engine oil here.

Recoil starter — Used to start the engine.

Rocker Switch — Set this switch to "On" before using recoil starter. Set switch to "Off" to switch off engine.

Spark Arrester Muffler — Exhaust muffler lowers engine noise and is equipped with a spark arrester screen.



GROUNDING THE GENERATOR

The National Electrical Code requires that the frame and external electrically conductive parts of this generator be properly connected to an approved earth ground. Local electrical codes may also require proper grounding of the unit. For that purpose, a **GROUNDING WING NUT** is provided on the generator end (Figure 3).

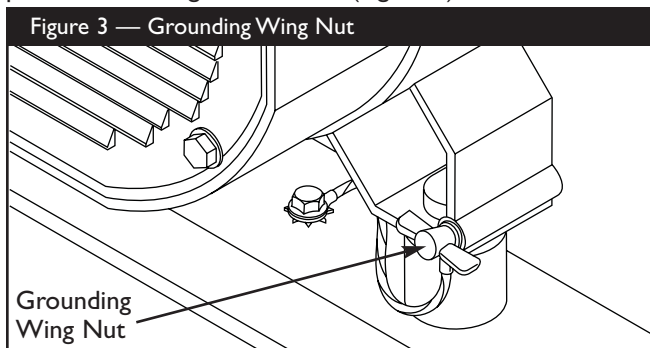

Generally, connecting a No. 12 AWG (American Wire Gauge) stranded copper wire to the grounding wing nut and to an earth-driven copper or brass grounding rod (electrode) provides adequate protection against electrical shock. Be careful to keep the grounding wire attached after connecting the stranded copper wire. However, local codes may vary widely. Consult with a local electrician for grounding requirements in your area.

Properly grounding the generator helps prevent electrical shock if a ground fault condition exists in the generator or in connected electrical devices. Proper grounding also helps dissipate static electricity, which often builds up in ungrounded devices.

OPERATING THE GENERATOR

CAUTION! Never start or stop the engine with electrical loads connected to the receptacles AND with the connected devices turned ON.

Starting the Engine

Disconnect all electrical loads from the generator. Use the following start instruction steps by numerical order:

1. Turn the fuel valve to the “**On**” position (Figure 4).

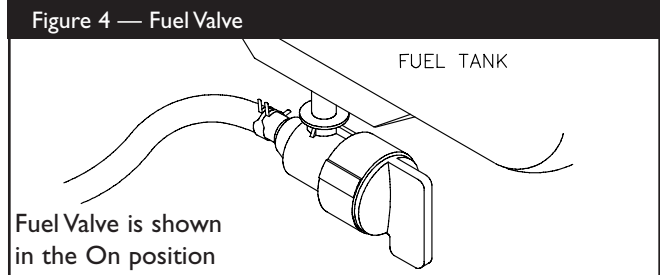

2. Place the choke lever in the “**Choke**” position (Figure 5).

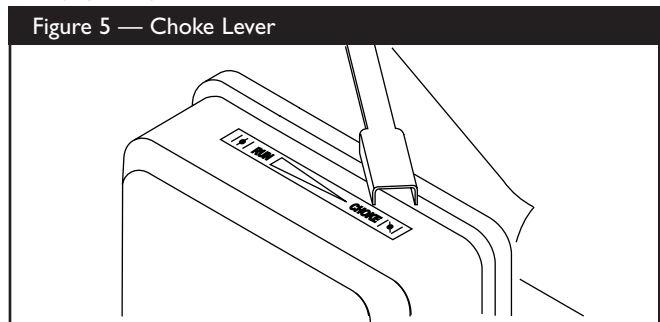

3. Set the rocker switch to “**On**” position (Figure 6).

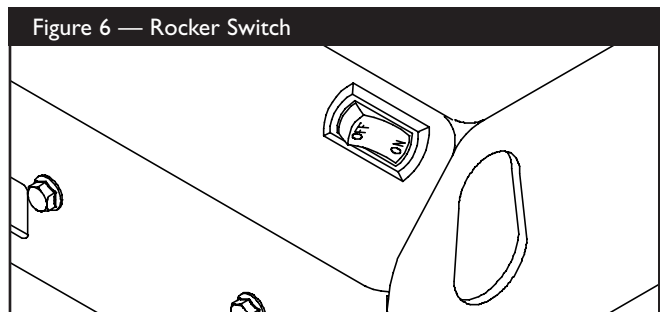

4. Grasp the recoil handle and pull slowly until slight resistance is felt. Then pull rapidly to start engine.
5. Move choke lever to “**Run**” position a short distance at a time over several seconds in warm weather or minutes in cold weather. Let engine run smoothly before each change. Operate with choke in “**Run**” position.

NOTE: If engine still fails to start after 3 pulls, check for proper oil level in crankcase. This unit is equipped with a low oil device which prevents the engine from being started when the oil drops below a safe level in the crankcase. See engine manual.

Refer to the engine owner's manual for more detailed starting instructions.



Connecting Electrical Loads

- Let engine stabilize and warm up for a few minutes after starting.
- Plug in and turn on the desired 120 and/or 240 Volt AC, single phase, 60 Hz electrical loads.
- **Do Not** connect 240 Volt loads to the 120 Volt duplex receptacles.
- **Do Not** connect 3-phase loads to the generator.
- **Do Not** connect 50 Hz loads to the generator.
- **DO NOT OVERLOAD THE GENERATOR.** See "Don't Overload the Generator" on page 9.

Stopping the Engine

- Unplug **all** electrical loads from generator panel receptacles. **Never** start or stop engine with electrical devices plugged in and turned **ON**.
- Let engine run at no-load for several minutes to stabilize the internal temperatures of engine and generator.
- Move rocker switch to "Off" position.
- Move the fuel valve to the "Off" position.

RECEPTACLES

120/240 Volt AC, 30 Amp, Locking Receptacle

Use a NEMA L14-30 plug with this receptacle. Connect a 4-wire cord set rated for 250 Volt AC loads at 30 Amps (or greater) (Figure 7). You can use the same 4-wire cord if you plan to run a 120 Volt load.

This receptacle powers 120/240 Volt AC, 60 Hz, single phase loads requiring up to 5,500 watts of power (5.5 kW) at 30 Amps for 120 Volts or 240 Volts. The outlet is protected by a push-to-reset circuit breaker.

CAUTION! Although this outlet states it has a 120/240 Volt 30 Amp rating (up to 7,200 watts), the generator is only rated for 5,500 watts. Powering loads that exceed the wattage/amperage capacity of the generator can damage it or cause serious injuries.

Figure 7 — 120/240 Volt AC, 30 Amp Receptacle

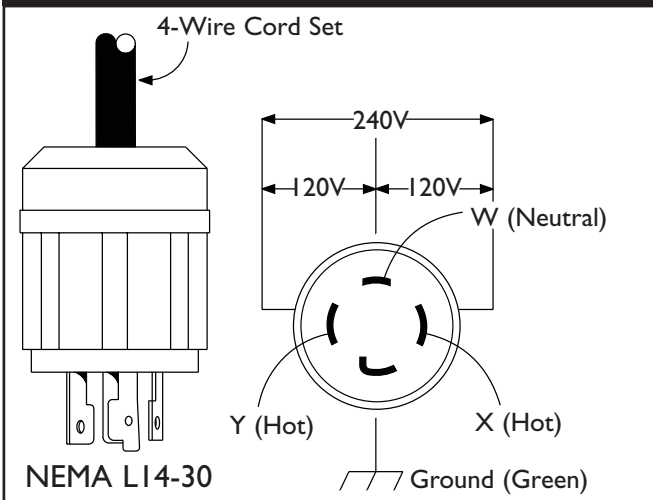

120 Volt AC, 20 Amp, Duplex Receptacles

Each duplex receptacle (Figure 8) is protected against overload by a push-to-reset circuit breaker.

Figure 8 — 120 Volt, 20 Amp Duplex Receptacle

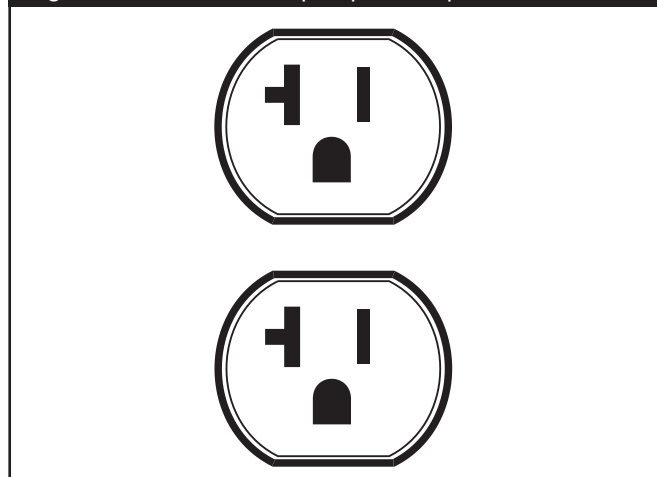

Use each receptacle to operate 120 Volt AC, single-phase, 60 Hz electrical loads requiring up to 2,400 watts (2.4 kW) at 20 Amps of current. Use cord sets that are rated for 125 Volt AC loads at 20 Amps (or greater).

CAUTION! These outlets are rated at 120 Volt 20 Amp each (up to 80 Amps). The generator is only rated for up to 45.8 Amps. Powering loads that exceed the wattage/amperage capacity of the generator can damage it or cause serious injuries.



DON'T OVERLOAD YOUR GENERATOR

Capacity

You must make sure your generator can supply enough rated (running) and surge (starting) watts for the items you will power at the same time. Follow these simple steps:

1. Select the items you will power at the same time.
2. Total the rated (running) watts of these items. This is the amount of power your generator must produce to keep your items running. See Figure 9.
3. Estimate how many surge (starting) watts you will need. Surge wattage is the short burst of power needed to start electric motor-driven tools or appliances such as a circular saw or refrigerator. Because not all motors start at the same time, total surge watts can be estimated by adding only the item(s) with the highest additional surge watts to the total rated watts from step 2.

Example:

Tool or Appliance	Rated (Running) Watts	Additional Surge (Starting) Watts
Window Air Conditioner	1200	1800
Refrigerator	800	1600
Deep Freezer	500	500
Television	500	-
Light (75 Watts)	75	-
	3075 Total Running Watts	1800 Highest Surge Watts

Total Rated (Running) Watts = 3075
 Highest Additional Surge Watts = 1800
 Total Generator Output Required = 4875

Power Management

To prolong the life of your generator and attached devices, it is important to take care when adding electrical loads to your generator. There should be nothing connected to the generator outlets before starting its engine. The correct and safe way to manage generator power is to sequentially add loads as follows:

1. With nothing connected to the generator, start the engine as described in this manual.
2. Plug in and turn on the first load, preferably the largest load you have.
3. Permit the generator output to stabilize (engine runs smoothly and attached device operates properly).

4. Plug in and turn on the next load.
5. Again, permit the generator to stabilize.
6. Repeat steps 4 and 5 for each additional load.

Never add more loads than the generator capacity. Take special care to consider surge loads in generator capacity, as described above.

Tool or Appliance	Rated* (Running) Watts	Additional Surge (Starting) Watts
Essentials		
Light Bulb - 75 watt	75	-
Deep Freezer	500	500
Sump Pump	800	1200
Refrigerator/Freezer - 18 Cu. Ft.	800	1600
Water Well Pump - 1/3 HP	1000	2000
Heating/Cooling		
Window AC - 10,000 BTU	1200	1800
Window Fan	300	600
Furnace Fan Blower - 1/2 HP	800	1300
Kitchen		
Microwave Oven - 1000 Watt	1000	-
Coffee Maker	1500	-
Electric Stove - Single Element	1500	-
Hot Plate	2500	-
Family Room		
DVD/CD Player	100	-
VCR	100	-
Stereo Receiver	450	-
Color Television - 27"	500	-
Personal Computer w/17" monitor	800	-
Other		
Security System	180	-
AM/FM Clock Radio	300	-
Garage Door Opener - 1/2 HP	480	520
Electric Water Heater - 40 Gallon	4000	-
DIY/Job Site		
Quartz Halogen Work Light	1000	-
Airless Sprayer - 1/3 HP	600	1200
Reciprocating Saw	960	960
Electric Drill - 1/2 HP	1000	1000
Circular Saw - 7 1/4"	1500	1500
Miter Saw - 10"	1800	1800
Table Planer - 6"	1800	1800
Table Saw/Radial Arm Saw - 10"	2000	2000
Air Compressor - 1-1/2 HP	2500	2500

*Wattages listed are approximate only. Check tool or appliance for actual wattage.



SPECIFICATIONS

Maximum Surge Watts	8,500 watts
Continuous Wattage Capacity	5,500 watts
Power Factor	1.0
Rated Maximum Continuous AC Load Current:	
At 120 Volts	45.8 Amps
At 240 Volts	22.9 Amps
Phase	1-phase
Rated Frequency	60 Hertz
Fuel Tank Capacity	7 U.S. gallons
Shipping Weight	197 lbs.

GENERAL MAINTENANCE RECOMMENDATIONS

The Owner/Operator is responsible for making sure that all periodic maintenance tasks are completed on a timely basis; that all discrepancies are corrected; and that the unit is kept clean and properly stored. **Never operate a damaged or defective generator.**

Engine Maintenance

See engine owner's manual for instructions.

If you need service for your engine, you need to determine the engine identification number. To do so, remove the rocker arm cover hood, item number 55 shown on page 16, by removing the four nuts and washers holding it in place. The engine model-type-trim number is stamped on the side of the inner cover attached to the engine. Have this number in hand when you call the engine service center for assistance.

CAUTION! Avoid prolonged or repeated skin contact with used motor oil. Used motor oil has been shown to cause skin cancer in certain laboratory animals. Thoroughly wash exposed areas with soap and water.

KEEP OUT OF REACH OF CHILDREN. DON'T POLLUTE. CONSERVE RESOURCES. RETURN USED OIL TO COLLECTION CENTERS.

Generator Maintenance

Generator maintenance consists of keeping the unit clean and dry. Operate and store the unit in a clean dry environment where it will not be exposed to excessive dust, dirt, moisture or any corrosive vapors. Cooling air slots in the generator must not become clogged with snow, leaves or any other foreign material.

NOTE: Do Not use a garden hose to clean generator. Water can enter engine fuel system and cause problems. In addition, if water enters generator through cooling air slots, some of the water will be retained in voids and cracks of the rotor and stator winding insulation. Water and dirt buildup on the generator internal windings will eventually decrease the insulation resistance of these windings.

To Clean the Generator

CAUTION! Never insert any object or tool through the air cooling slots, even if the engine is not running.

- Use a damp cloth to wipe exterior surfaces clean.
- A soft bristle brush may be used to loosen caked on dirt or oil.
- A vacuum cleaner may be used to pick up loose dirt and debris.
- Low pressure air (not to exceed 25 psi) may be used to blow away dirt. Inspect cooling air slots and opening on generator. These openings must be kept clean and unobstructed.



STORAGE

The generator should be started at least once every seven days and allowed to run at least 30 minutes. If this cannot be done and you must store the unit for more than 30 days, use the following guidelines to prepare it for storage.

Generator Storage

- Clean the generator as outlined in “To Clean the Generator.”
- Check that cooling air slots and openings on generator are open and unobstructed.



CAUTION! Storage covers can be flammable. **Do Not** place a storage cover over a hot generator. Let the unit cool for a sufficient time before placing the cover on the unit.

Engine Storage

See engine owner's manual for instructions.

Other Storage Tips

- **Do Not** store gasoline from one season to another.
- Replace fuel container if it starts to rust. Rust and/or dirt in fuel can cause problems if it's used with this unit.
- Store in clean and dry area.



TROUBLESHOOTING

Problem	Cause	Solution
Engine is running, but no AC output is available.	<ol style="list-style-type: none"> 1. Circuit breaker is open. 2. Poor connection or defective cord set. 3. Connected device is bad. 4. Fault in generator. 	<ol style="list-style-type: none"> 1. Reset circuit breaker. 2. Check and repair. 3. Connect another device that is in good condition. 4. Contact Briggs and Stratton service facility.
Engine runs good but bogs down when loads are connected.	<ol style="list-style-type: none"> 1. Short circuit in a connected load. 2. Generator is overloaded. 3. Engine speed is too slow. 4. Shorted generator circuit. 	<ol style="list-style-type: none"> 1. Disconnect shorted electrical load. 2. See "Don't Overload the Generator" on page 9. 3. Contact Briggs service facility. 4. Contact Briggs service facility.
Engine will not start; or starts and runs rough.	<ol style="list-style-type: none"> 1. Rocker switch set to "Off". 2. Fuel valve is in the "Closed" position. 3. Dirty air cleaner. 4. Out of gasoline. 5. Stale gasoline. 6. Spark plug wire not connected to spark plug. 7. Bad spark plug. 8. Water in gasoline. 9. Overchoking. 10. Excessively rich fuel mixture. 11. Intake valve stuck open or closed. 12. Engine has lost compression. 	<ol style="list-style-type: none"> 1. Set switch to "On". 2. Turn fuel valve to the "Open" position. 3. Clean or replace air cleaner. 4. Fill fuel tank. 5. Drain gas tank and fill with fresh fuel. 6. Connect wire to spark plug. 7. Replace spark plug. 8. Drain gas tank; fill with fresh fuel. 9. Set choke to "Off" position. 10. Contact Briggs service facility. 11. Contact Briggs service facility. 12. Contact Briggs service facility.
Engine shuts down during operation.	Out of gasoline.	Fill fuel tank.
Engine lacks power.	<ol style="list-style-type: none"> 1. Load is too high. 2. Dirty air filter. 	<ol style="list-style-type: none"> 1. See "Don't Overload the Generator" on page 9. 2. Replace air filter.
Engine "hunts" or falters.	<ol style="list-style-type: none"> 1. Choke is opened too soon. 2. Carburetor is running too rich or too lean. 	<ol style="list-style-type: none"> 1. Move choke to halfway position till engine runs smoothly. 2. Contact Briggs service facility.

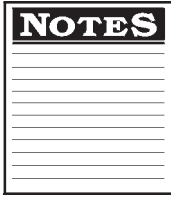

NOTES

SCHEMATIC

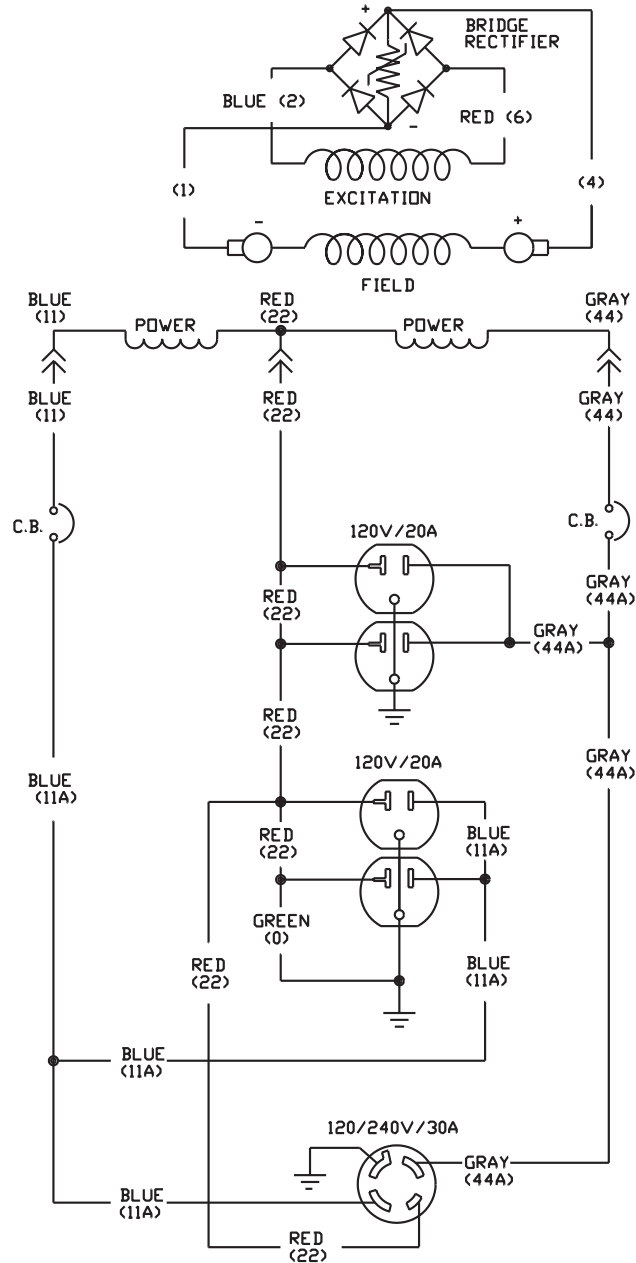

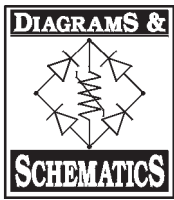

WIRING DIAGRAM

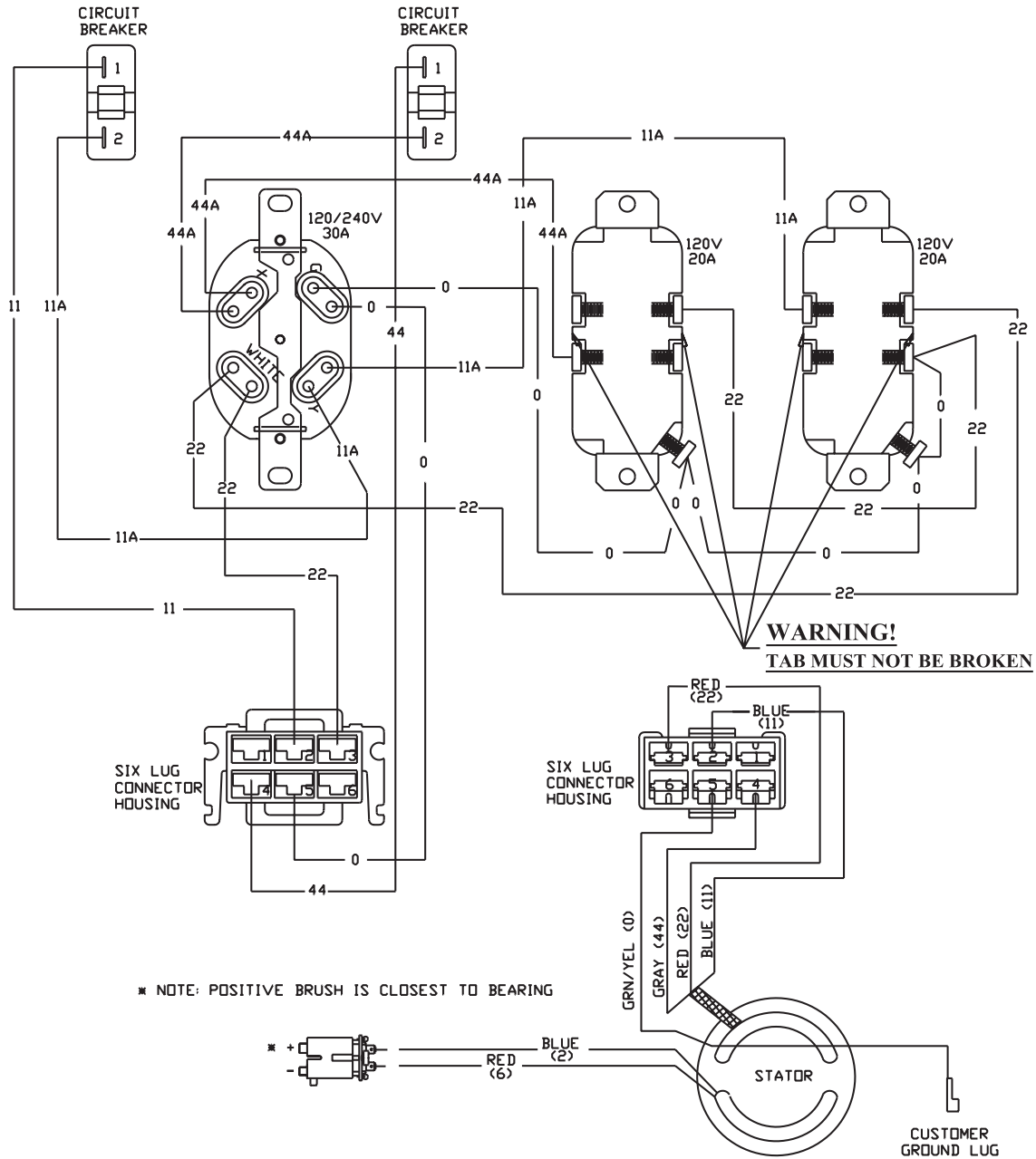

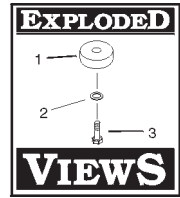

EXPLODED VIEW - MAIN UNIT

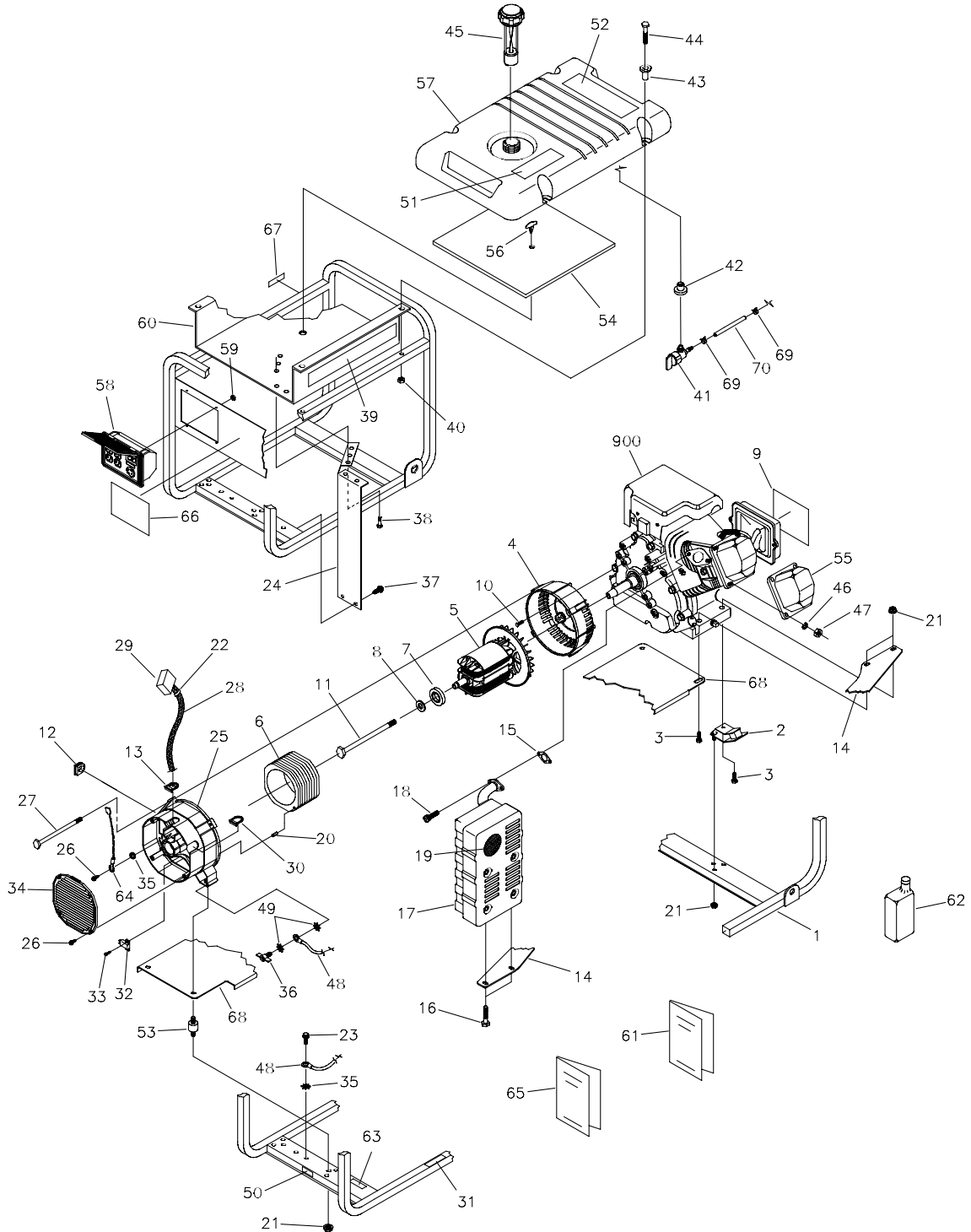

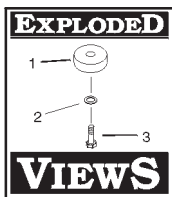

PARTS LIST – MAIN UNIT

Item	Part #	Qty	Description	Item	Part #	Qty	Description
1	H189503GS	1	CRADLE	37	B2153GS	2	SCREW, Self Drilling
2	70642GS	2	MOUNT, Vibration, 45°	38	56893GS	5	SCREW, Crimp-tite
3	76222GS	4	PPHMS, M8 - 1.25 x 40 mm	39	190479GS	2	DECAL, Heat Shield
4	66365GGS	1	HOUSING, Engine Adapter	40	77395GS	4	NUT, M6 Flange Lock
5	187746GS	1	ASSEMBLY, Rotor (Incls Item 7)	41	80270GS	1	VALVE, Tank
6	187745GS	1	ASSEMBLY, Stator	42	78299GS	1	BUSHING, Plastic Tank
7	65791GS	1	BEARING	43	83465GS	4	GROMMET, Tank
8	96796GS	1	WASHER, M8 Flat	44	78831BGS	4	HHCS, M6 - 1.0 x 60, SEMS
9	190479GS	1	DECAL, Cover, Air Cleaner	45	B4363GS	1	CAP, Fuel Gauge
10	86307GS	4	SCREW	46	22097GS	4	WASHER, Lock
11	99383GS	1	SCREW	47	22127GS	4	NUT
12	67022GS	1	GROMMET, Rubber	48	14353621GS	1	WIRE, Ground
13	189127GS	1	GROMMET, Rubber	49	26850GS	2	WASHER, M6 Shakeproof
14	189009GS	1	BRACKET, Muffler	50	B4986GS	1	DECAL, Ground, Green
15	188551GS	1	GASKET, Exhaust	51	92982GS	1	DECAL, Danger
16	66476GS	2	SCREW, w/Lock Washer	52	189235GS	1	DECAL, Start Instructions
17	189008GS	1	MUFFLER	53	85652GS	2	MOUNT, Vibration
18	60706GS	2	SCREW	54	92665GS	1	INSULATION
19	83083GS	1	SCREEN, Spark Arrest	55	187330GS	1	HOOD, Rocker Arm Cover
20	81917GS	1	PIN, 4mm x 10 Roll	56	85000GS	1	CLIP, Insulation
21	67989GS	10	NUT, Flange Serrated	57	B1998GS	1	ASSY., Tank, Fuel 7-Gallon (Includes Items 41 & 42)
22	28739AGS	1	TIE WRAP	58	189157GS	1	ASSEMBLY, Control Panel
23	86292GS	1	SCREW, Self Drilling	59	189164GS	4	NUT, Palnut
24	J190061GS	1	SHIELD, Heat	60	J92039GS	1	SHIELD, Heat
25	SRV66825DGS	1	CARRIER, Rear Bearing	61	190477GS	1	MANUAL, Owners
26	74908GS	5	TAPTITE, M5-0.8 x 10	62	BB3061GS	1	BOTTLE, Oil, 28 oz
27	86308AGS	4	BOLT, Stator	63	190780GS	1	DECAL, I-800
28	84409GS	1	SLEEVING, Flexo	64	189521AGS	1	WIRE, Ground, Panel
29	22695GS	1	FASTEN, On Tab Housing 6P	65	188826GS	1	MANUAL, Engine
30	84242GS	1	GROMMET, Plastic	66	190479GS	1	DECAL, Panel, Control
31	77816GS	1	DECAL, Hot Muffler	67	73054GS	1	DECAL, Fuel Shut-off
32	91825GS	1	ASSEMBLY, Brush Holder	68	H190018GS	1	PLATE, Stiffener
33	66849GS	2	TAPTITE	69	48031CGS	2	CLAMP, Hose
34	B4871GS	1	COVER, Bearing Carrier	70	30340GS	1	HOSE, Fuel
35	23762GS	2	WASHER, Shakeproof	900	NSP	1	ENGINE
36	86494GS	1	SCREW, Wing				

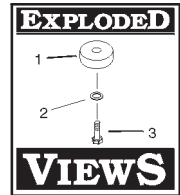

EXPLODED VIEW AND PARTS LIST – WHEEL KIT

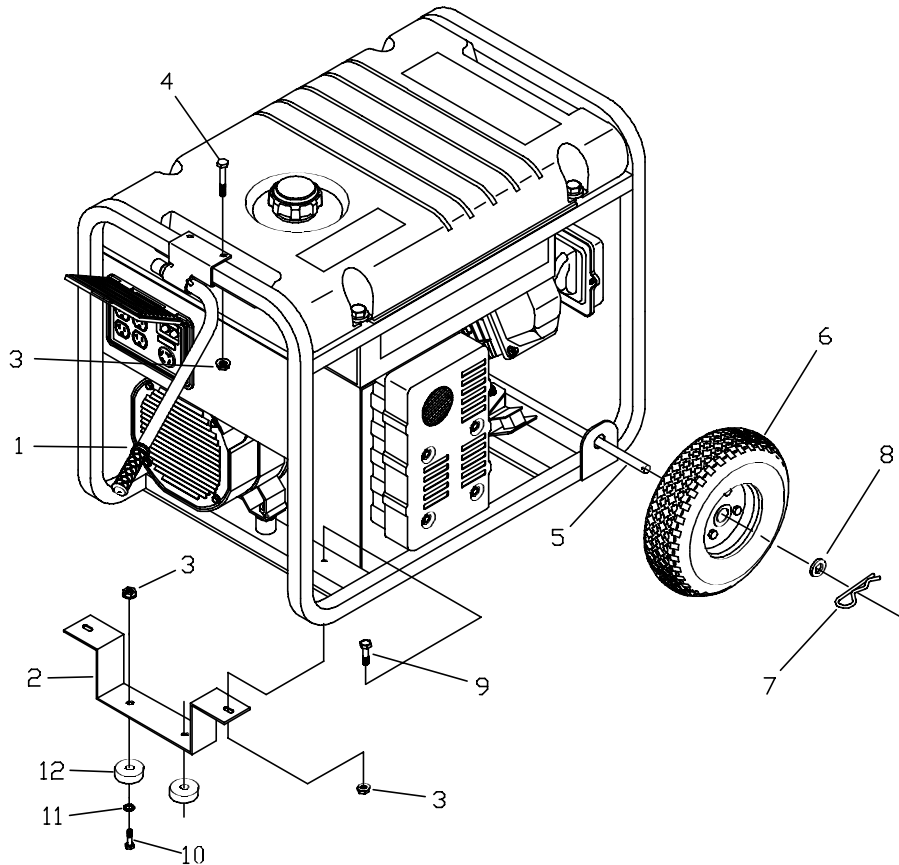

Item	Part #	Qty	Description
1	189715GS	1	ASSEMBLY, Handle
2	B187101GS	1	LEG, Mounting
3	52858GS	5	NUT, Locking Hex M8 - 1.25
4	39287GS	2	HHCS, M8 - 1.25 x 45
5	93693GGS	1	AXLE
6	B4966GS	2	WHEEL, 10" Diameter
7	87005AGS	2	PIN, Retaining
8	22247GS	2	WASHER, Flat, 5/8"
9	39253GS	1	HHCS, M8 - 1.25 x 20
10	42909GS	2	HHCS, M8 - 1.25 x 30
11	22145GS	2	WASHER, Flat, 5/16 - M8
12	27007GS	2	MOUNT, Vibration

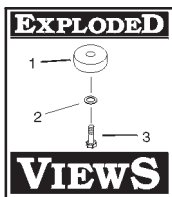

EXPLODED VIEW AND PARTS LIST – CONTROL PANEL

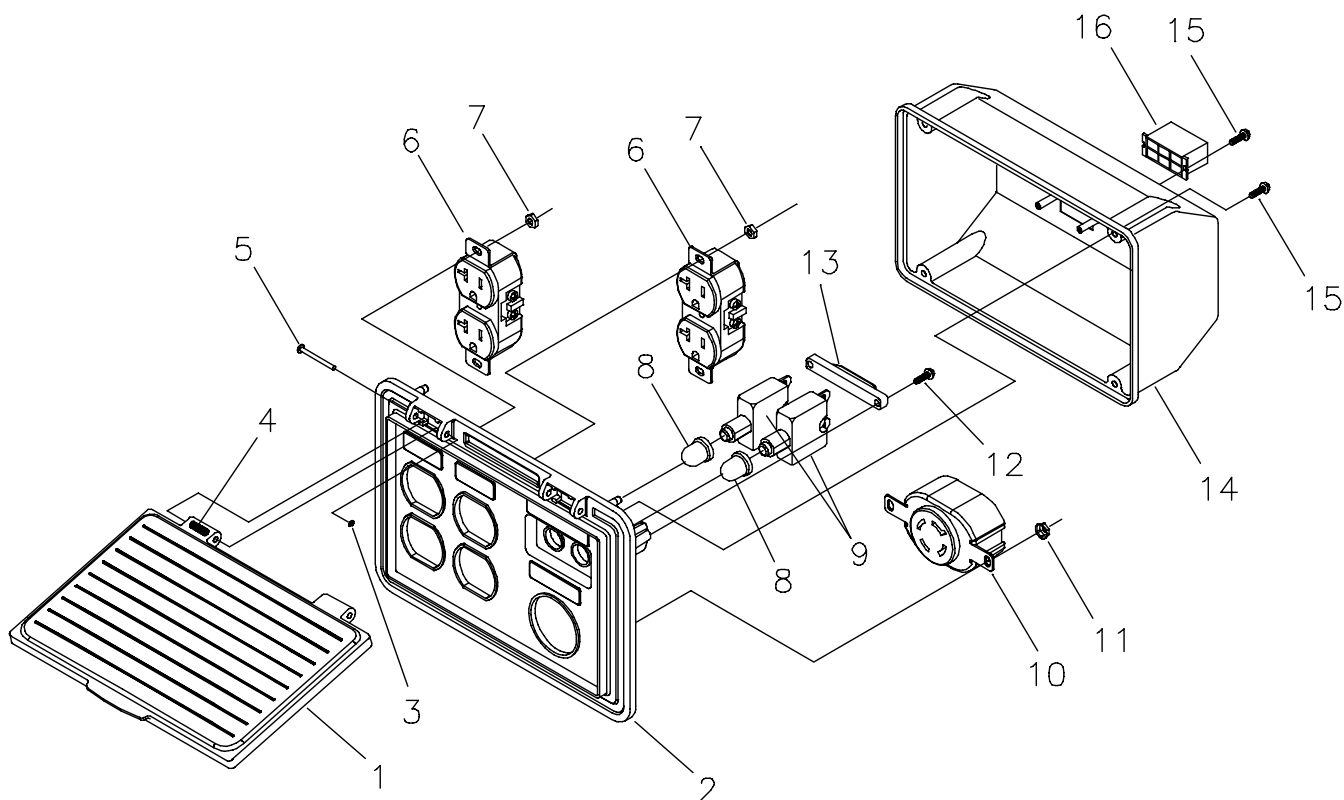

Item	Part #	Qty	Description
1	188914GS	1	COVER, Lid, Control Panel
2	188889GS	1	CONTROL PANEL, Compact
3	189167GS	2	CLIP, Hinge Pin Retainer
4	189182GS	2	SPRING, Hinge, Pin
5	189166GS	2	PIN, Hinge, Cover, Compact
6	68759GS	2	OUTLET, 120V, 20Amp, Duplex
7	189165GS	4	NUT, Palnut, Pushnut, 5/32
8	84198GS	2	CAP, Circuit Breaker
9	75207GS	2	CIRCUIT BREAKER
10	43437GS	1	OUTLET, 120/240 Locking, 30A
11	189164GS	2	NUT, Palnut, Pushnut, 3/16
12	84543CGS	2	SCREW, Phillips, Head 3.5 x 18
13	93857GS	1	BAR, Retaining
14	188890GS	1	COVER, Back, Control Panel
15	82308GS	6	SCREW, Self Tapping, STC 3x
16	22694GS	1	HOUSING, Receptacle



TABLA DE CONTENIDOS

Reglas De Seguridad	20-21
Ensamblaje	22-23
Conozca Su Generador	24
Funcionamiento	25-27
Especificaciones Del Producto / Mantenimiento	28
Almacenamiento	28
Diagnosticos De Averías	29
Esquemático / Digrama Eléctrico	14-15
Piezas De Recambio	16-19

DESCRIPCIÓN DEL EQUIPO



Lea este manual de manera cuidadosa y familiarícese con su generador. Conozca sus usos, sus limitaciones y cualquier peligro relacionado con el mismo.

Este generador funciona en base a un motor, de campo eléctrico giratorio y de corriente alterna (AC). Fue diseñado con la finalidad de proveer energía eléctrica para luces eléctricas, aparatos, herramientas compatibles y cargas de motor. El campo giratorio del generador funciona a una velocidad de 3,6000 rpm usando un motor con un solo cilindro.

¡PRECAUCIÓN! No sobrepase la capacidad de vataje y amperaje del generador. Revise "No Sobrecargue el Generador" en la página 27.

Se ha hecho cada esfuerzo posible para asegurarse que la información que aparece en este manual es exacta y se encuentra actualizada. Sin embargo, Briggs and Stratton se reserva el derecho a cambiar, alterar o de otra manera mejorar, el producto y este documento en cualquier momento, sin previo aviso.



El Sistema de Control de Emisiones para este generador está garantizado para juegos estándares por la Agencia de Protección Ambiental. Para mayor información acerca de la garantía, consulte con el manual del propietario del motor.



	ADVERTENCIA	
El escape del motor de este producto contiene elementos químicos reconocidos en el Estado de California por producir cáncer, defectos de nacimiento u otros daños de tipo reproductivo.		

INSTRUCCIONES DE SEGURIDAD

El símbolo de alerta de seguridad () es usado con una palabra (PELIGRO, ADVERTENCIA, PRECAUCIÓN), un mensaje por escrito o una ilustración, para alertarlo acerca de cualquier situación de peligro que pueda existir. **PELIGRO** indica un riesgo el cual, si no se evita, *causará* la muerte o una herida grave. **ADVERTENCIA** indica un riesgo el cual, si no se evita, *puede*

causar la muerte o una herida grave. **PRECAUCIÓN** indica un riesgo, el cual, si no se evita, *puede* causar heridas menores o moderadas. **PRECAUCIÓN**, cuando se usa **sin** el símbolo de alerta, indica una situación que podría resultar en el daño del equipo. Siga los mensajes de seguridad para evitar o reducir los riesgos de heridas e inclusive la muerte.

 PELIGRO	
	Al generador funcionar, se produce monóxido de carbono, un gas inodoro y venenoso. El respirar el monóxido de carbono, producirá náusea, desmayo o la muerte.
<ul style="list-style-type: none"> • Opere el generador SOLAMENTE al aire libre. • Mantenga al menos 2 pies de espacio libre alrededor del generador, para la adecuada ventilación. • No opere el generador dentro de un edificio o lugar cerrado, incluyendo el compartimiento del generador en un vehículo recreativo o RV. 	

 ADVERTENCIA	
	La gasolina y sus vapores son extremadamente inflamables y explosivos.
	El fuego o una explosión pueden causar quemaduras severas e inclusive la muerte.
CUANDO AÑADA COMBUSTIBLE	
<ul style="list-style-type: none"> • Apague el generador (posición OFF) y déjelo enfriar al menos por 2 minutos antes de remover la tapa de la gasolina. Afloje la tapa lentamente para dejar que la presión salga del tanque. • Llene el tanque al aire libre. • No llene demasiado el tanque. Permita al menos espacio para la expansión del combustible. • Mantenga la gasolina alejada de chispas, llamas abiertas, pilotos, calor y otras fuentes de ignición. • No encienda un cigarrillo o fume. 	
CUANDO OPERE EL EQUIPO	
<ul style="list-style-type: none"> • No incline el motor o el equipo, de tal manera que la gasolina se pueda derramar. 	
CUANDO TRANSPORTE O REPARE EL EQUIPO	
<ul style="list-style-type: none"> • Transporte o repare el equipo con el tanque de combustible vacío, o con la válvula para apagar el combustible, apagada (posición OFF). • Desconecte el cable de la bujía. 	
CUANDO ALMACENE O GUARDE EL EQUIPO CON COMBUSTIBLE EN EL TANQUE	
<ul style="list-style-type: none"> • Almacene alejado de calderas, estufas, calentadores de agua, secadoras de ropa u otros aparatos electrodomésticos que posean pilotos u otras fuentes de ignición, porque ellos pueden encender los vapores de la gasolina. 	



⚠️ ADVERTENCIA



Los generadores producen un voltaje muy poderoso. Si no hace tierra apropiadamente con un generador, puede hacer que ocurra un electrocutamiento. Si no aísla el generador de utilidades de energía, puede hacer que los trabajadores de electricidad sufran heridas graves e inclusive la muerte, debido a la retroalimentación de la energía eléctrica.

- Cuando use un generador como poder de energía auxiliar, notifique a la compañía de utilidades. Use el equipo de transferencia aprobado para aislar el generador de otra utilidad eléctrica.
- Los Códigos Nacionales para la Electricidad, requieren que los generadores estén haciendo tierra de una manera aprobada. Llame a un electricista para conocer los requisitos locales para hacer tierra.
- Use un interruptor para la falla del circuito de tierra (GFCI) en cualquier área bastante húmeda o que sea altamente conductiva, tales como terrazas de metal o trabajo hecho con acero.
- No toque los alambres pelados o receptáculos.
- No use un generador con cables eléctricos que estén malgastados, rotos, pelados o dañados de cualquier forma.
- No opere el generador bajo la lluvia.
- No maneje el generador o cables eléctricos mientras esté parado en agua, descalzo o cuando las manos y los pies estén mojados.
- No permita que personas descalificadas o niños operen o sirvan al generador.

⚠️ ADVERTENCIA



Los motores al funcionar producen calor. La temperatura del silenciador y de las áreas cercanas puede alcanzar o pasar los 150°F (65°C). Quemaduras severas pueden ocurrir al hacer contacto.

- No toque las superficies calientes.
- Permita que el equipo se enfríe antes de tocarlo.

⚠️ PRECAUCIÓN

Las velocidades de operación en exceso, aumentan los riesgos de heridas y daños al generador.

Las velocidades bajas en exceso, imponen una carga muy pesada.

- No cambie ninguna velocidad determinada. El generador suministra una frecuencia y un voltaje calificado cuando funciona a una velocidad determinada.
- No modifique al generador en ninguna forma.

⚠️ PRECAUCIÓN

El sobrepasar la capacidad del amperaje y vataje del generador, puede dañar al generador y los aparatos eléctricos conectados al mismo.

- Vea "No sobrecargue su generador" en la página 27.
- Encienda su generador y deje que el motor se estabilice antes de conectar las cargas eléctricas.
- Conecte las cargas eléctricas en la posición de apagado (OFF), luego encienda (ON) para su operación.
- Apague (OFF) las cargas eléctricas y desconéctelas del generador antes de parar el generador.

⚠️ PELIGRO



Las baterías almacenadas producen hidrógeno explosivo mientras estén siendo recargadas.

El hidrógeno puede permanecer cerca de la batería por un periodo largo de tiempo, después que la batería haya sido recargada.

Una pequeña chispa puede encender el hidrógeno y causar una explosión.

Usted puede quedar ciego o sufrir heridas muy graves.



El fluido de electrolito de la batería contiene ácido y es extremadamente cáustico.

El contacto con el fluido de la batería puede causar quemaduras químicas severas.

- No permita ninguna llama abierta, chispa, calor, o encienda un cigarrillo durante y por varios minutos después de haber recargado la batería.
- Lleve puestos las gafas protectoras, delantal y guantes de goma.

⚠️ PRECAUCIÓN

El tratamiento inadecuado del generador puede dañarlo y acortar su vida productiva.

- Use el generador solamente con la finalidad para el cual fue diseñado.
- Si usted tiene alguna pregunta acerca de las finalidades de uso del generador, pregúntele a su concesionario o contacte a Briggs and Stratton.
- Opere el generador solamente en superficies niveladas.
- No exponga al generador a una humedad excesiva, polvo, suciedad o vapores corrosivos.
- No inserte cualquier objeto a través de las ranuras de enfriamiento.
- Si los aparatos conectados se sobrecalientan, apáguelos y desconéctelos del generador.
- Apague el generador si:
 - Se pierde la salida eléctrica;
 - El equipo produce chispas, humo o emite llamas;
 - La unidad vibra de una manera excesiva.

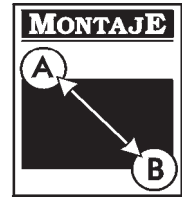

Su generador requiere de ciertos procedimientos de montaje y solo estará listo para ser utilizado después de haberle suministrado servicio con el combustible y aceite recomendados.

Si usted tiene problemas con el montaje de su generador, por favor línea directa de reserva de hogar al **1-800-746-4115**.

IMPORTANTE: Cualquier intento de encender el motor antes de haber colocado el aceite recomendado resultará daño del motor.

PARA RETIRAR EL GENERADOR DE LA CAJA

- Coloque la caja sobre una superficie plana y rígida, con las flechas que dicen "this side up" hacia arriba.
- Abra con cuidado las tapas superiores de la caja de envío.
- Corte de arriba a abajo las esquinas de uno de los lados de la caja y coloque ese lado de la caja sobre el suelo.
- Retire todo el material de empaque, relleno, etc.
- Saque el generador de la caja de envío.

Contenido De La Caja

Revise todo el contenido. Si alguna de las partes no está presente o está dañada, por favor línea directa de reserva de hogar al **1-800-746-4115**.

- 5500 vatios generador
- Interruptor de manual Transferencia
- Juego de ruedas

- Enchufes de 30 Amperios
- Aceite para motor
- Manual del propietario
- Manual du motor
- Hoja de la garantía
- Lista de verificación de la instalación

INSTALE EL JUEGO DE RUEDAS

El juego de ruedas está diseñado para mejorar el transporte del generador.

NOTA: Este Juego de Ruedas no ha sido diseñado para ser usado en la carretera.

Necesitará una llave de cubos con cubos de ½" o 13mm y unas pinsas de punta para instalar el juego de ruedas.

Consulte la Figura 10 y instale el juego de ruedas como se describe a continuación:

1. Coloque el generador sobre una superficie plana y dura.
2. Párese en el extremo del motor del generador e incline el generador cuidadosamente hacia adelante, lo suficiente como para colocar bloques por debajo del armazón. Esto le permitirá colocar las ruedas.
3. Pase el eje a través de los orificios de las ménsulas del armazón del generador.

Figura 10 — Instale el Juego de Ruedas

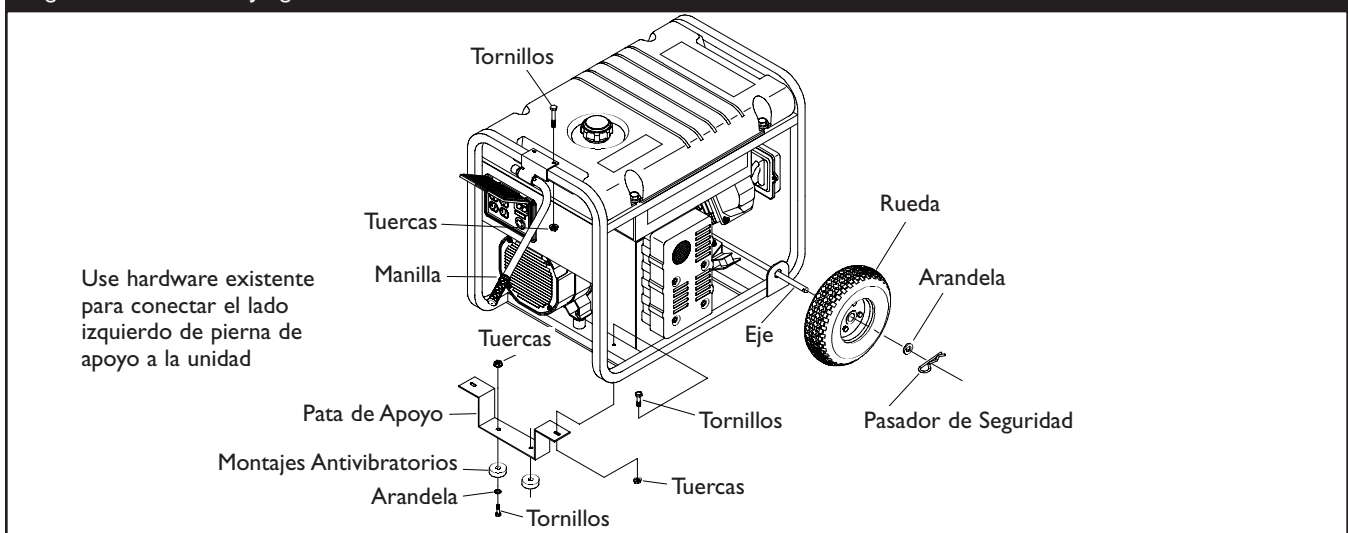

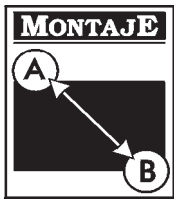

- Coloque las ruedas y las arandelas planas en cada extremo del eje. Asegúrese de instalar ambas ruedas con la válvula de aire hacia el lado de afuera. Insertar los pasadores de retención.
- Deslice el eje por hasta que la rueda sea apretada contra paréntesis.
- Deslice la otra rueda y arandela plana en el otro fin del eje. Insertar los pasadores de retención usa unas pinsas de punta. Remover los bloques madera.
- Instale los montajes antivibratorios a la pata de soporte utilizando dos tornillos prisioneros 30mm, arandelas y tuercas de seguridad.
- Para ayudar al ensamblaje de la pata de apoyo, haga descansar el generador en la camilla, con la parte del motor hacia abajo. Quite el hardware existente del monte izquierdo de la vibración de la unidad con 13mm llave inglesa. Use el mismo hardware para conectar la pierna de apoyo.
- Conecte el otro lado de la pierna de apoyo con un 20mm tornillo de la tapa y nuez de cerradura. Descanse el generador en la pierna de ruedas y apoyo.
- Coloque el soporte de la manilla en el centro del marco del generador al extremo de la pata de apoyo, como se muestra.
- Anexe el soporte de la manilla con dos tornillos 45mm y dos tuercas de seguridad.
- Verifique que todas las piezas estén apretadas y las llantas estén infladas con aire entre 15-40 PSI.

ANTES DE DARLE ARRANQUE AL MOTOR

Agregar Aceite al Motor

CAUTION! Cualquier intento para arancar el motor antes de haberle proporcionado el mantenimiento apropiado con el aceite recomendado, podría ocasionar la falla del motor.

- Coloque la generador sobre una superficie nivelada.
- Consulte el manual del propietario del motor para añadir al motor el aceite recomendado.

NOTA: El campo giratorio del generador se encuentra en un cojinete pre-lubricado y sellado que no requiere lubricación adicional por la vida útil del cojinete.

Agregue Gasolina

¡ADVERTENCIA! Nunca llene el tanque del combustible en recintos cerrados. **Nunca** llene el tanque del combustible cuando el motor esté en funcionamiento o caliente. **No** encienda cigarrillos o fume cuando esté llenando el tanque del combustible.

¡ADVERTENCIA! No llene excesivamente el tanque de combustible. Deje suficiente espacio para la expansión del combustible.

- Use gasolina regular **SIN CONTENIDO DE PLOMO** en el generador. **No** use gasolina premium. **No** mezcle aceite con gasolina.
- Limpie el área alrededor del llenado de gasolina; retire la tapa.
- Llene lentamente el tanque con gasolina sin contenido de plomo. Sea cuidadoso de no llenar excesivamente. Deje 1.5" de espacio en el tanque para que la expansión del combustible, como se muestra en esta ilustración (Figura 11).

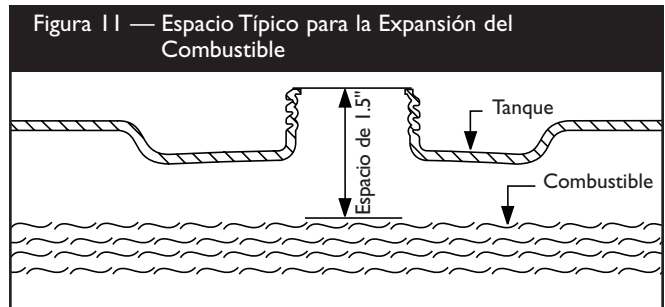

- Instale la tapa del combustible y limpie cualquier derrame de gasolina.

IMPORTANTE: Es importante evitar la formación de depósitos de goma en las partes esenciales del sistema de combustible como en el carburador, filtro del combustible, manguera del combustible o tanque, durante su almacenamiento. Los combustibles mezclados con alcohol (llamados gasohol, etanol o metanol) pueden atraer la humedad, la cual produce la separación y formación de ácidos durante el almacenamiento. La gasolina ácida puede dañar el sistema de combustible de un motor durante su almacenamiento.

Para evitar problemas en el motor, deberá vaciar el sistema de combustible antes de periodos de almacenamiento de 30 días o más. Vea "Almacenamiento" en la página 28. **Nunca** use productos para limpiar motores o carburadores en el tanque del combustible; si lo hace ocurrirán daños permanentes.

CONOZCA SU GENERADOR

LEA ESTE MANUAL DEL PROPIETARIO Y LAS REGLAS DE SEGURIDAD ANTES DE OPERAR SU GENERADOR.

Compare las ilustraciones con su Generador para familiarizarse con las ubicaciones de los diferentes controles y ajustes. Conserve este manual para referencias futuras.

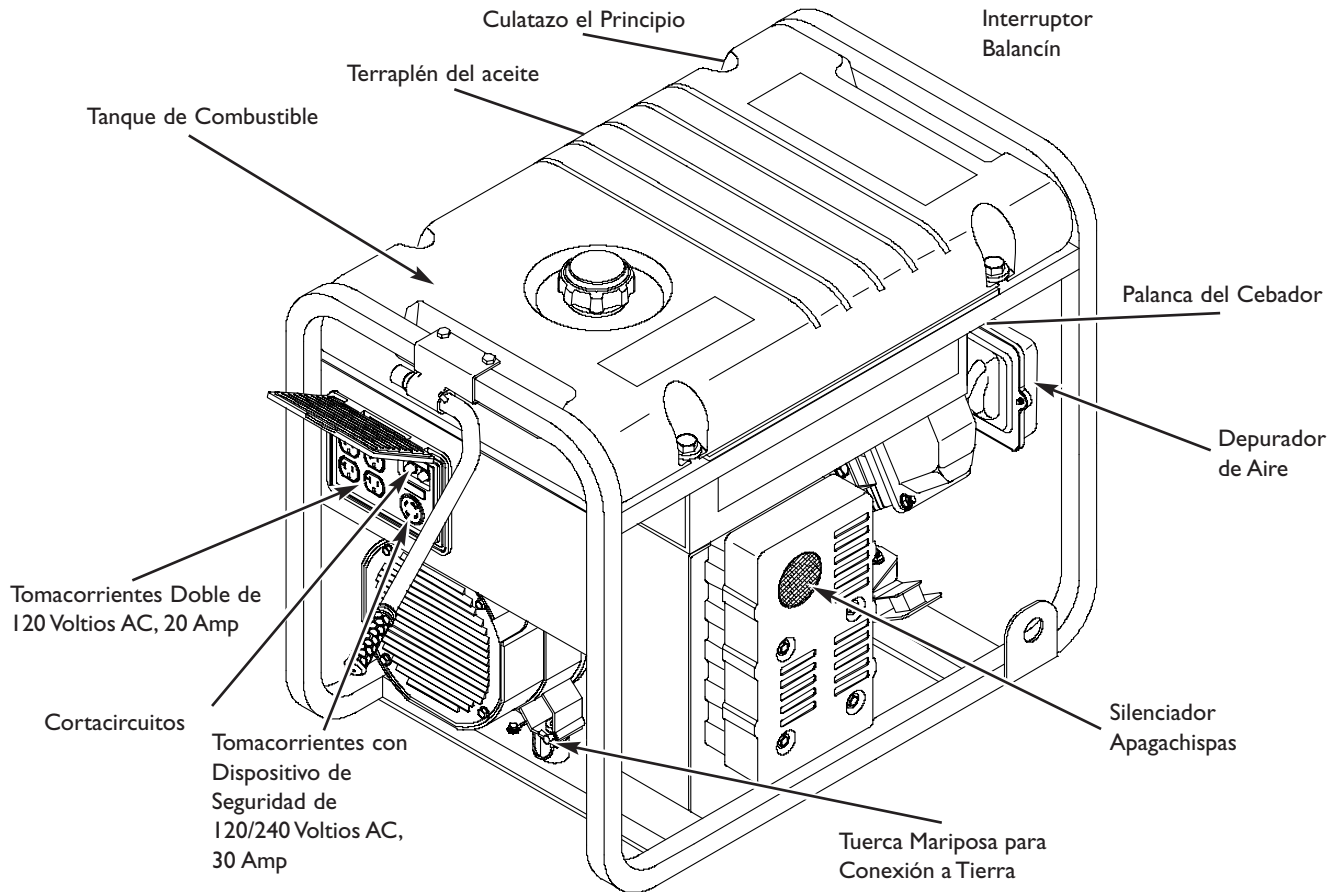

Cortacircuitos (AC) — Cada tomacorriente posee un cortacircuito para proteger el generador contra sobrecargas eléctricas. Los cortacircuitos son del tipo “oprimir para reposicionar”.

Culatazo el Principio — Usó para comenzar motor.

Depurador de Aire — Filtra el aire de entrada a medida que penetra en el motor.

Interruptor Balancín — Deberá estar en la posición “On” (En) para darle arranque al motor. Colóquelo en la posición “Off” (Apagado) para detener un motor en funcionamiento.

Palanca del Cebador — Usada cuando se está dando arranque a un motor frío.

Silenciador Apagachispas — El silenciador disminuye el ruido del motor y está equipado con una pantalla apagachispas.

Tanque del Combustible — El tanque tiene una capacidad de 7 galones americanos de gasolina sin contenido de plomo.

Terraplén del aceite -- Agregue el aceite de motor aquí.

Tomacorriente Dobles de 120 Voltios AC, 20 Amp — Pueden ser utilizados para suministrar alimentación eléctrica para el funcionamiento de cargas del motor, herramientas, aparatos especiales e iluminación eléctrica de 120 Voltios AC a 20 Amperios, monofásica de 60 Hz.

Tomacorriente con Dispositivo de Seguridad de 120/240 Voltios, 30 Amp — Puede ser utilizado para suministrar alimentación eléctrica para el funcionamiento de cargas del motor, herramientas, aparatos especiales e iluminación eléctrica de 120 y/o 240 Voltios AC a 30 Amperios, monofásica de 60 Hz.

Tuerca Mariposa para Conexión a Tierra — Usado para apropiado molió de la unidad.



CONEXION A TIERRA DEL GENERADOR

El Código Nacional de Electricidad exige que el marco y las partes exteriores del generador conductoras de electricidad, estén conectadas a tierra adecuadamente. Los códigos eléctricos locales también pueden exigir que la unidad esté conectada a tierra correctamente. Para tal propósito, se ha instalado una tuerca mariposa para conexión a tierra en la base del bastidor (Figura 12).

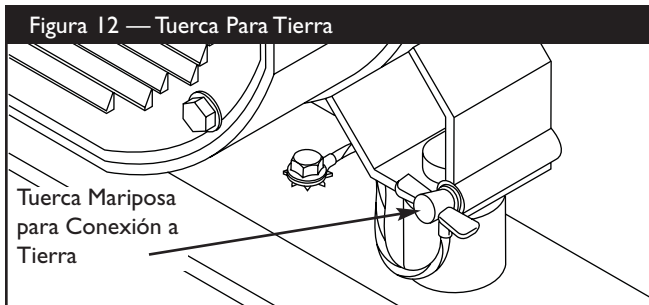

Por lo general, la conexión de un alambre de cobre trenzado No. 12 AWG (American Wire Gauge) a la aleta de conexión a tierra y a una barra de conexión a tierra de cobre o bronce (electrodo) proporciona una protección adecuada contra las descargas eléctricas. Sin embargo, los códigos locales pueden variar substancialmente. Consulte con un electricista local para conocer los requisitos de conexión a tierra de su área.

La conexión a tierra adecuada del generador ayudará a evitar las descargas eléctricas en el caso de que exista una condición de falla a tierra en el generador o en los dispositivos eléctricos conectados. La conexión a tierra adecuada también ayuda a disipar la electricidad estática, la cual se acumula frecuentemente en dispositivos no conectados a tierra.

OPERANDO EL GENERADOR

¡PRECAUCIÓN! Nunca encienda o pare el motor con las cargas eléctricas conectadas a los receptáculos Y con los aparatos conectados ENCENDIDOS.

Encienda el Motor

Desconecte todas las cargas eléctricas del generador. Use las siguientes instrucciones para encender, paso por paso, en orden numérico.

1. Gire la válvula del combustible a la posición "On" (Figura 13).

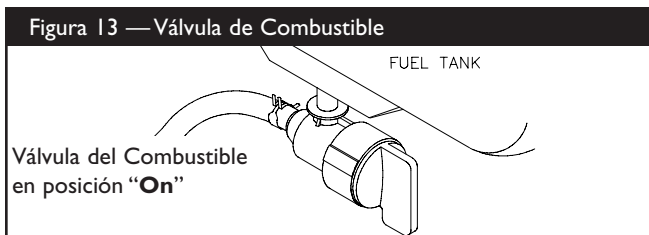

2. Coloque la palanca de choke en la posición "Choke" (Figura 14).

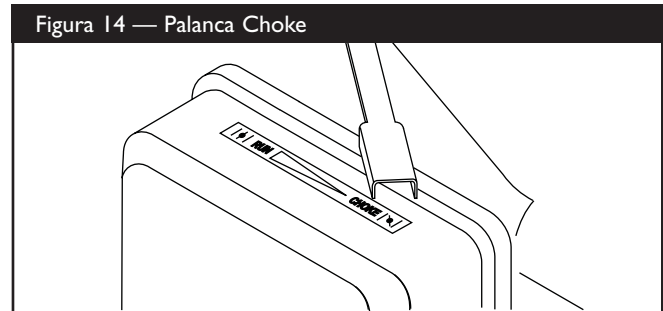

3. Coloque el interruptor balancín a la posición "On" (Figura 15).

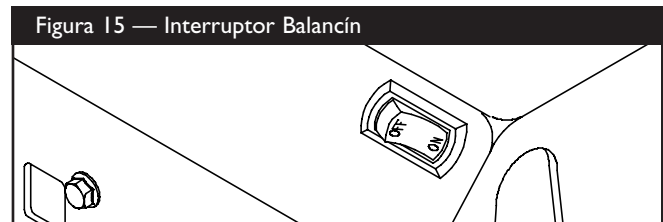

4. Agarre la manilla de retroceso y hale lentamente hasta que puede sentir un poco de resistencia. Luego hale rápidamente para encender el motor.
5. Mueva la palanca de choke a la posición "Run" una distancia corta a la vez por algunos segundos en un clima cálido, o algunos minutos en un clima frío. Deje que el motor corra suavemente antes de cada cambio. Opere con el choke en la posición "Run".

NOTA: Si el motor aún falla en encender después de halar tres veces, verifique el nivel adecuado del aceite en el cigüeñal. Esta unidad está equipada con un Sistema que se apaga cuando el aceite esté bajo. Consulte con el manual del motor.

Consulte con el manual del propietario del motor para las instrucciones completas de encendido.

Conexion De Cargas Electricas

- Deje que el motor se estabilice y se caliente por unos minutos después del arranque.
- Conecte y encienda las cargas eléctricas de 120 y/o 240 Voltios AC monofásicas de 60 Hz que desee.
- **No conecte** cargas de 240 Voltios a tomacorrientes de 120 Voltios.
- **No conecte** cargas trifásicas al generador.
- **No conecte** cargas de 50 Hz al generador.
- **NO SOBRECARGUE EL GENERADOR.** Vea "No Sobrecargue el Generador" en la página 27.



Parado Del Motor

- Desconecte todas las cargas eléctricas de los tomacorrientes del panel del generador. **Nunca** arranque o detenga el motor con todos los dispositivos eléctricos conectados y encendidos.
- Deje que el motor funcione sin cargas por algunos minutos para estabilizar las temperaturas internas del motor y el generador.
- Mueva el interruptor balancín a la posición "Off" (Apagado).
- Cierre la válvula del combustible.

RECEPTÁCULOS

120/240 Voltios AC, 30 Amp, Receptáculo de Seguridad

Use un tapón NEMA L14-30 con este receptáculo. Conecte un juego de cable de 4 alambres, clasificado como 250 Voltios AC a 30 Amps (o mayor) (Figura 16). Usted puede usar el mismo cable de 4-alambres si planea trabajar con una carga de 120 Voltios.

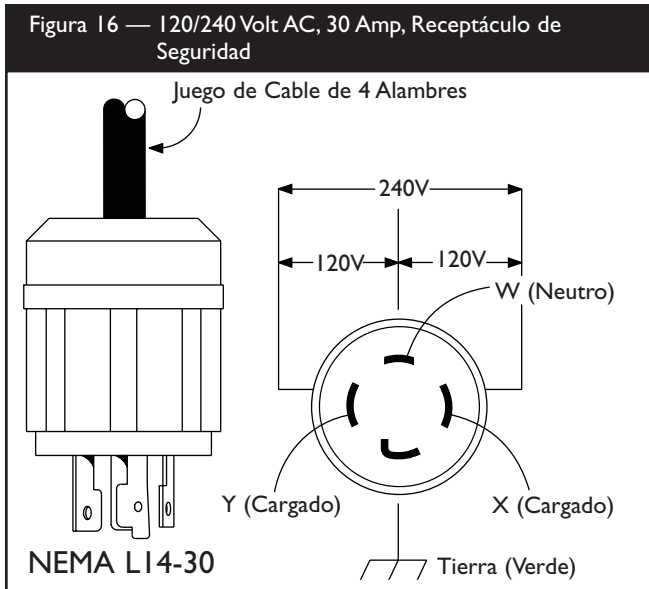

Este receptáculo le provee poder a cargas de 120/240 Voltios AC, de 60 Hz, fase sencilla, que requieren hasta 5,500 vatios de energía (5.5 kW) a 30 Amps, para 120 Voltios o 240 Voltios. La salida está protegida por un corto-circuito de, del tipo "empuje para reposicionar".



¡PRECAUCIÓN! Aunque esta salida tiene una clasificación de 120/240 Voltios 30 Amps (hasta 7,200 vatios), el generador está clasificado solamente para 5,500 vatios. Cargas que pasen la capacidad de amperaje y vataje del generador pueden dañarlo o causar accidentes muy serios.

120 Volt AC, 20 Amp, Receptáculos Dobles

Cada receptáculo (Figura 17) está protegido en contra de sobrecargas por un corto-circuito de, del tipo "empuje para reposicionar".

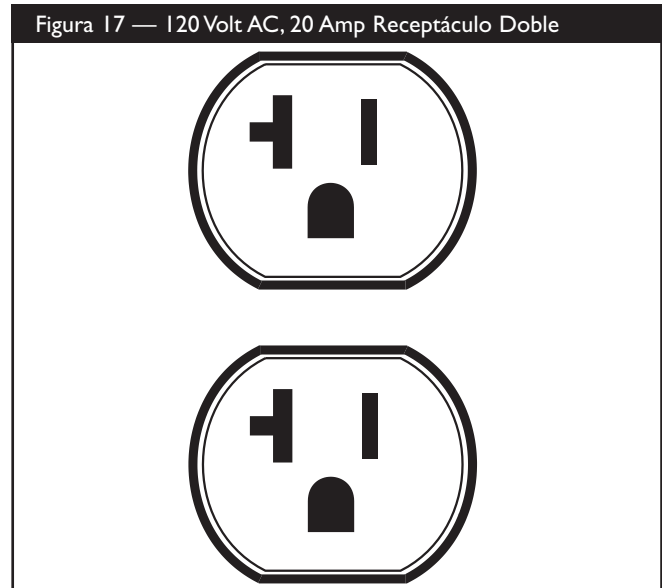

Use cada receptáculo para operar 120 Voltios AC, de fase sencilla, de cargas de 60Hz que requieren hasta 2,400 vatios (2.4 kW) a corrientes de 20 Amps. Use los juegos de cables que son calificados para cargas de 125 Voltios AC, a 20 Amps (o mayores).



¡PRECAUCIÓN! Estas salidas se valoran en 120 Voltios 20 Amps (hasta 80 Amps). El generador es sólo valorado hasta 45.8 Amps. Las cargas que accionan que excede el wattage/la capacidad de amperaje del generador lo puede dañar o causar las heridas graves.



NO SOBRECARGUE EL GENERADOR

Capacidad

Usted debe asegurarse que su generador puede proveer el suficiente vataje calificado (cuando esté funcionando) y de carga (al encender) para los aparatos a los cuales va a proveer la energía, al mismo tiempo. Siga estos pasos:

1. Seleccione los aparatos que recibirán la energía, al mismo tiempo.
2. Totalice los vatios calificados (cuando esté funcionando) de estos aparatos. Esta es la cantidad de energía que su generador debe producir para mantener esos aparatos funcionando adecuadamente. Vea la Figura 18.
3. Calcule la cantidad de vatios de carga (al encender) que usted necesitará. El vataje de carga es la cantidad mínima de electricidad, necesaria para encender herramientas o aparatos con motores eléctricos, tales como, sierras circulares o refrigeradores. Debido a que no todos los motores se encienden al mismo momento, el vataje total de carga se puede estimar al añadir solamente el(los) aparato(s) con el vataje adicional más alto, al total del vataje calificado, obtenido en el paso 2.

Ejemplo:

Herramienta o Aparato Eléctrico	Vatios Calificados (cuando esté funcionando)	Vatios Adicionales de Carga (al encender)
Aire Acondicionado de Ventana	1200	1800
Refrigerador	800	1600
Congelador industrial	500	500
Televisión	500	-
Luz (75 Vatios)	75	-
	Total = 3075 Vatios para funcionar	1800 (Vatios de Carga más alto)

Vataje Total Calificado (cuando esté funcionando) = 3075

Vataje de Carga Adicional más alto = 1800

Salida Total Requerida del Generador = 4875

Control de la Energía

Para prolongar la vida de su generador y los aparatos que estén conectados al mismo, es muy importante cuidarlo cuando se le añaden cargas eléctricas. Nada debería estar conectado a los tomacorrientes del generador antes de que su motor sea encendido. La forma correcta y más segura para controlar la energía del generador, es la de añadir en secuencias las cargas, como se describe a continuación:

1. Sin tener nada conectado al generador, encienda el motor de la manera descrita en este manual.
2. Conecte y encienda la primera carga, preferiblemente la mayor que usted tenga.
3. Permita que la salida del generador se estabilice (el motor funciona suavemente y el aparato conectado al mismo trabaja adecuadamente).

4. Conecte y encienda la próxima carga.
5. De nuevo, permita que el generador se estabilice.
6. Repita los pasos 4 y 5 para cada carga adicional que usted tenga.

Nunca añada más cargas sobre la capacidad del generador. Tome una atención especial en considerar las cargas de corriente según la capacidad del generador, como se describe arriba.

Figura 18 - Guía de Referencia de Vataje

Herramienta o Aparato Eléctrico	Vatios Calificados* (cuando esté funcionando)	Vatios Adicionales de Carga (al encender)
Esenciales		
Bombilla - 75 vatios	75	-
Congelador industrial	500	500
Bomba de aguas negras	800	1200
Refrigerador / congelador - 18 pies cúbicos	800	1600
Bomba de agua - 1/3 HP	1000	2000
Calefacción / enfriamiento		
Aire Acond. de ventana - 10.000 BTU	1200	1800
Ventilador de ventana	300	600
Calefactor de caldera - 1/2 HP	800	1300
Cocina		
Horno de microondas - 1.000 Vatios	1000	-
Cafetera	1500	-
Cocina eléctrica - Elemento simple	1500	-
Calentaplatos	2500	-
Habitación Familiar		
Tocador de DVD/CD	100	-
VCR	100	-
Receptor estéreo	450	-
Televisor a color - 27 pulg.	500	-
Computadora personal con monitor de 17 pulg.	800	-
Otros		
Sistema de seguridad	180	-
Radio-Reloj AM/FM	300	-
Abridor de garaje - 1/2 HP	480	520
Calentador eléctrico de agua - 40 galones	4000	-
Taller		
Luz de halógeno para trabajar	1000	-
Rociador sin aire - 1/3 HP	600	1200
Sierra intercambiable	960	960
Taladro eléctrico - 1/2 HP	1000	1000
Sierra circular - 7 1/4 pulg.	1500	1500
Sierra inglete - 10 pulg.	1800	1800
Mesa de planificación - 6 pulg.	1800	1800
Sierra de mesa / sierra de brazo radial - 10 pulg.	2000	2000
Compresor de aire - 1-1/2 HP HP = Caballo de fuerza.	2500	2500

*El vataje que aparece en la lista es solamente una cantidad aproximada. Verifique la herramienta o aparato eléctrico para obtener el vataje verdadero.



ESPECIFICACIONES

Potencia Máxima	8,500 Vatios (8.5 kW)
Potencia de Sobretensión	5,500 Vatios (5.5 kW)
Voltaje Nominal AC	120/240 Voltios
Corriente Máxima a 240 Voltios	22.9 Amperios
Corriente Máxima a 120 Voltios	45.8 Amperios
Frecuencia Nominal	60Hz a 3600 rpm
Fase	Monofásica
Tanque del Combustible	7 Galones Americanos
Peso que Embarca	197 lbs.

RECOMENDACIONES GENERALES DE MANTENIMIENTO

El propietario / operador es responsable por asegurarse de que todos los trabajos periódicos de mantenimiento se lleven a cabo adecuadamente; que todos los problemas son resueltos; y que la unidad se mantiene limpia y adecuadamente almacenada. **Nunca** opere un generador que esté dañado o defectuoso.

Mantenimiento del Motor

Consulte el manual del propietario del motor para las instrucciones de cómo mantener adecuadamente el motor.

Si usted necesita el servicio para su motor, usted necesita determinar el número de identificación de motor. Para hacer así, para quitar la capucha de la cubierta de brazo de rocker, el artículo numera 55 mostrado en la página 16, quitando las cuatro nueces y las arandelas lo teniendo en lugar. El motor de tipo modelo recorta el número se estampa en el lado de la cubierta interior conectada al motor. Que este número en la mano cuando usted llame el centro del servicio de motor para la ayuda.

¡PRECAUCIÓN! Evite el contacto prolongado o repetido de piel con aceite usado de motor. El aceite usado del motor ha sido mostrado al cancer de la piel de la causa en ciertos animales del laboratorio. Completamente lavado expuso áreas con el jabón y el agua.
MANTENGA FUERA DE ALCANCE DE NIÑOS. NO CONTAMINE. CONSERVE los RECURSOS. VUELVA ACEITE USADO A la COLECCION CENTRA.

Mantenimiento del Generador

El mantenimiento del generador consiste en conservar la unidad limpia y seca. Opere y almacene la unidad en un ambiente limpio y seco donde no será expuesta al polvo, suciedad, humedad o vapores corrosivos. Las ranuras del aire de enfriamiento del generador no deben estar tapadas con nieve, hojas, o cualquier otro material extraños. Revise frecuentemente la limpieza del generador y límpielo cuando esté con polvo, sucio, con aceite, humedad, o cuando otras sustancias extrañas sean visibles en su superficie exterior.

NOTA: No recomendamos el uso de mangueras de jardín para limpiar el generador. El agua podría introducirse en el sistema de combustible del motor y causar problemas. Además, si el agua se

introduce al generador a través de las ranuras para aire de enfriamiento, algo del agua quedará retenida en los espacios vacíos y grietas del aislamiento del devanado del estator y rotor. La acumulación de agua y suciedad en los devanados internos del generador disminuirá eventualmente la resistencia del aislamiento de estos devanados.

Para Limpiar el Generador

¡PRECAUCIÓN! Nunca inserte objetos o herramientas a través de las ranuras de enfriamiento de aire, incluso si el motor no está en funcionamiento.

- Utilice un trapo húmedo para limpiar las superficies exteriores.
- Puede usar un cepillo de cerdas suaves para retirar la suciedad endurecida, aceite, etc.
- Puede usar una máquina aspiradora para eliminar suciedad y residuos sueltos.
- Puede usar aire a baja presión (que no exceda los 25 psi) para eliminar la suciedad. Inspeccione las ranuras para aire de enfriamiento y la apertura del generador. Estas aperturas deberán mantenerse limpias y despejadas.

ALMACENAMIENTO

El generador deberá ser encendido al menos una vez cada siete días y deberá dejarlo funcionar al menos durante 30 minutos. Si no puede hacer esto y debe almacenar la unidad por más de 30 días, siga las siguientes instrucciones para preparar su unidad para almacenamiento.

Almacenando el Generador

- Limpie el generador como está descrito en ("Para Limpiar el Generador").
- Revise que las ranuras para el aire de enfriamiento y las aperturas del generador se encuentren abiertas y despejadas.

¡PRECAUCIÓN! Las cubiertas para almacenamiento pueden ser inflamables. No coloque una cubierta encima de un generador caliente. Deje que la unidad se enfríe lo suficientemente antes de que le coloque la cubierta.

Almacenando el Motor

Consulte el manual del propietario del motor para las instrucciones de cómo preparar adecuadamente el motor para su almacenamiento.

Otras Sugerencias Para el Almacenando

- No almacene gasolina de una estación a otra.
- Reemplace la caneca de gasolina si comienza a oxidarse. El óxido y/o la suciedad en la gasolina le causará problemas.
- Almacene la unidad en un área limpia y seca.



DIAGNOSTICOS DE AVERÍAS

Problema	Causa	Accion
El motor está funcionando pero no existe salida de AC disponible.	<ol style="list-style-type: none"> 1. El interruptor automático de circuito está abierto. 2. Conexión mal o defectuosa del juego de cables. 3. El dispositivo conectado está dañado. 4. Avería en el generador. 	<ol style="list-style-type: none"> 1. Reposicione el interruptor. 2. Revise y repare. 3. Conecte otro dispositivo que esté buenas condiciones. 4. Contacte el Departamento de Servicio Briggs and Stratton.
El motor funciona bien sin carga pero “funciona mal” cuando se le conectan cargas.	<ol style="list-style-type: none"> 1. Corto circuito en una de las cargas conectadas. 2. El generador está sobrecarga. 3. Velocidad del motor es muy lenta. 4. Circuito del generador en corto. 	<ol style="list-style-type: none"> 1. Desconecte la carga eléctrica en corto. 2. Vea “No Sobrerecarque el Generador” en la página 27. 3. Contacte el Departamento de Servicio Briggs. 4. Contacte el Departamento de Servicio Briggs.
El motor no se enciende; o se enciende y funciona mal.	<ol style="list-style-type: none"> 1. Interruptor Run/Stop poscioando en “Off”. 2. Válvula del Combustible en posición “Off”. 3. Depurador de aire sucio. 4. Sin gasolina. 5. Gasolina vieja. 6. El cable de la bujía no está en malas la bujía. 7. Bujía defectuosa. 8. Agua en la gasolina. 9. Sobrecebado. 10. Mezcla de combustible excesivamente rica. 11. La válvula de entrada está atascada está cerrada. 12. El motor ha perdido compresión. 	<ol style="list-style-type: none"> 1. Coloque del interruptor en “On”. 2. Gire la válvula del combustible a la posición “On”. 3. Limpie o reemplace el depurador de aire. 4. Llénelo con combustible fresco. 5. Drene el tanque de gasolina; llénelo con combustible fresco. 6. Conecte el cable a la bujía. 7. Reemplace la bujía. 8. Drene el tanque de gasolina; llénelo con combustible fresco. 9. Abra por completo el cebador y haga girar el motor. 10. Contacte el Departamento de Servicio Briggs. 11. Contacte el Departamento de Servicio Briggs. 12. Contacte el Departamento de Servicio Briggs.
El motor se apaga en pleno funcionamiento.	Sin gasolina.	Llene el tanque de combustible.
Al motor le hace falta potencia.	<ol style="list-style-type: none"> 1. La carga es muy alta. 2. Filtro de aire sucio. 	<ol style="list-style-type: none"> 1. Vea “No Sobrerecarque el Generador” la página 27. 2. Reemplace el filtro de aire.
El motor “no funciona continuamente” o se detiene.	<ol style="list-style-type: none"> 1. El cebador fue abierto muy rápidamente. 2. Carburador con mezcla de aire-combustible muy rica o muy pobre. 	<ol style="list-style-type: none"> 1. Mueva el cebador a la posición intermedia hasta que el motor funcione suavemente. 2. Contacte el Departamento de Servicio Briggs.



TABLE DES MATIÈRES

Règles de Sécurité	30-31
Assemblage	32-33
Connaissez Votre Générateur	34
Opération	35-37
Caractéristiques du Produit / Entretien	38
Rangement	38
Dépannage	39
Remarques	40
Schéma / Circuit de Câblage	14-15
Pièces de Rechange	16-19

DESCRIPTION DE L'ÉQUIPEMENT

Lisez avec soin ce manuel et familiarisez-vous avec votre générateur. Connaissez ses applications, ses limitations et les dangers qu'il implique.

Ce générateur est un générateur entraîné par un moteur à champ magnétique rotatif produisant du courant alternatif (c.a.). Il a été conçu pour fournir du courant électrique pour faire marcher des charges compatibles d'éclairage, d'appareils ménagers, d'outil et de moteur. Le champ tournant du générateur est entraîné à 3600 T/M par un moteur monocylindrique.

ATTENTION! Ne Pas dépasser la capacité en watts ou en ampères du générateur. Voir "Ne Pas Surcharger le Générateur" sur la page 37 pour l'information spécifique.

Tout a été mis en oeuvre pour que les informations contenues dans ce manuel soient exactes et à jour. Cependant, Briggs and Stratton se réserve le droit de changer, d'altérer ou d'améliorer le produit à n'importe quel moment sans avis préalable.

Le Système de contrôle de l'émission du générateur est garanti pour des normes établies par L'Agence de protection de l'environnement. Pour des informations sur la garantie, se reporter au manuel du moteur.



AVERTISSEMENT



L'échappement du moteur de ce produit contient des produits chimiques que l'État de Californie considère comme causant le cancer, des déformations à la naissance ou d'autres dangers concernant la reproduction.

RÈGLES DE SÉCURITÉ

Le symbole indiquant un message de sécurité est accompagné d'un mot indicateur (DANGER, ATTENTION, AVERTISSEMENT), d'un message illustré et/ou d'un message de sécurité visant à vous avertir des dangers. **DANGER** indique un danger qui, s'il n'est pas évité, provoquera des blessures graves, voire fatales.

AVERTISSEMENT indique un danger qui, s'il n'est pas évité, peut provoquer des blessures graves, voire fatales. **ATTENTION**

indique un danger qui, s'il n'est pas évité, peut provoquer des blessures mineures ou légères. Le mot **ATTENTION**, lorsqu'il est utilisé **sans** le symbole d'alerte, indique une situation pouvant endommager l'équipement. Suivez les messages de sécurité pour éviter ou réduire les risques de blessures ou de mort.



DANGER



Le générateur, lorsqu'il fonctionne, produit du monoxyde de carbone, un gaz toxique inodore et incolore.

Le fait de respirer du monoxyde de carbone provoque des nausées, des évanouissements ou peut être fatal.

- Faites fonctionner le générateur SEULEMENT à l'extérieur.
- Laissez un espace d'au moins 2 pieds tout autour du générateur, pour permettre une ventilation adéquate.
- Ne faites pas fonctionner le générateur à l'intérieur d'un bâtiment ou d'un abri, y compris à l'intérieur du compartiment d'un véhicule de plaisance.



AVERTISSEMENT



L'essence et ses vapeurs sont extrêmement inflammables et explosives.



Le feu ou l'explosion risque de provoquer des blessures graves, pouvant être fatales.

LORSQUE VOUS AJOUTEZ DU CARBURANT

- Éteignez le générateur et laissez-le refroidir au moins 2 minutes avant de retirer le capuchon du réservoir de carburant. Desserrez lentement le capuchon pour laisser la pression s'échapper du réservoir.
- Remplissez toujours le réservoir à essence à l'extérieur.
- Ne remplissez pas trop le réservoir. Laissez 1,5 pouce pour l'expansion de l'essence.
- Éloignez l'essence des étincelles, des flammes, des veilleuses, de la chaleur et de toute autre source d'inflammation.
- N'allumez pas de cigarette ou ne fumez pas à proximité de l'appareil.

LORSQUE L'ÉQUIPEMENT FONCTIONNE

- Ne penchez pas le moteur ou l'équipement, vous risqueriez de renverser de l'essence.

LORSQUE VOUS TRANSPORTEZ OU RÉPAREZ L'ÉQUIPEMENT

- Transportez ou réparez l'appareil lorsque le réservoir d'essence est VIDE, ou lorsque la soupape d'arrêt d'essence est FERMÉE.
- Débranchez le câble de bougie.

LORSQUE VOUS ENTREPOSEZ L'ESSENCE OU UN ÉQUIPEMENT AVEC UN RÉSERVOIR À ESSENCE

- Entreposez-le loin des appareils de chauffage, des fours, des chauffe-eau, des sècheuses ou de tout autre appareil électroménager disposant d'une veilleuse ou de toute autre source d'inflammation risquant d'enflammer les vapeurs d'essence.



⚠ AVERTISSEMENT



Le générateur produit une tension élevée.
Ne pas relier le générateur à la terre risque de provoquer des électrocutions.
Ne pas isoler le générateur de l'installation électrique risque de provoquer des blessures ou même d'être fatal pour les ouvriers électriciens et de causer des dommages au générateur dus à un "backfeed" d'énergie électrique.

- Lorsque vous utilisez le générateur comme source d'énergie de secours, il est nécessaire d'aviser les services publics d'électricité. Utilisez un équipement de transfert homologué pour isoler le générateur de l'installation électrique.
- Le Code national de l'électricité requiert que le générateur soit correctement relié à la terre par un branchement homologué. Faites appel à un électricien pour connaître les exigences de mise à la terre régionales.
- Utilisez un disjoncteur différentiel lorsque vous utilisez l'appareil dans des endroits humides ou extrêmement conductibles, comme les terrasses en métal ou les ouvrages métalliques.
- Ne touchez pas les fils dénudés ou les boîtiers.
- N'utilisez pas le générateur avec des cordons électriques usés, effilochés ou dénudés, ou abîmés de quelque sorte que ce soit.
- N'utilisez pas le générateur sous la pluie.
- Ne manipulez pas le générateur ou les cordons d'alimentation lorsque vous êtes debout dans l'eau, pieds nus ou avec les mains ou les pieds humides.
- Ne laissez pas des personnes non qualifiées ou des enfants se servir ou réparer le générateur.

⚠ DANGER



Les batteries d'accumulateur produisent du gaz hydrogène explosif lorsqu'elles se rechargent.
Le gaz hydrogène stagne autour de la batterie longtemps après qu'elle ait été chargée.
La plus petite étincelle enflammera l'hydrogène et provoquera une explosion.
Vous pouvez devenir aveugle ou vous blesser gravement.



Le liquide d'électrolyte de l'accumulateur contient de l'acide et est extrêmement caustique.
Le contact avec le liquide de l'accumulateur provoquera de graves brûlures chimiques.

- Ne laissez aucune flamme, étincelle, source de chaleur ou cigarette allumée pendant ou plusieurs minutes suivant la charge de l'accumulateur.
- Portez des lunettes de protection, un tablier et des gants en caoutchouc.

⚠ AVERTISSEMENT



Les moteurs en fonctionnement produisent de la chaleur. La température du silencieux et des endroits à proximité peuvent atteindre, voire dépasser 150°F (65°C).
Le contact de ces pièces risque de causer de graves brûlures.

- Ne touchez pas les surfaces chaudes.
- Laissez l'équipement refroidir avant de le toucher.

⚠ ATTENTION

Les vitesses de fonctionnement excessivement élevées augmentent les risques de blessure ou risquent d'endommager le générateur.

Les vitesses extrêmement lentes entraînent une charge importante.

- Ne trafiquez pas la vitesse réglée. Le générateur produit une fréquence nominale et une tension correctes lorsqu'il fonctionne à une vitesse réglée.
- Ne modifiez le générateur d'aucune façon.

ATTENTION

Dépassez la capacité de puissance ou d'ampérage du générateur risque d'endommager ce dernier et/ou les autres appareils électriques qui y sont branchés.

- Voir la section " Ne surchargez pas votre générateur " à la page 37.
- Démarrez le générateur et laissez le moteur se stabiliser avant de brancher les charges électriques.
- Branchez les charges électriques en position ARRÊT, puis, remettez en position MARCHÉ.
- Éteignez les charges électriques et débranchez-les du générateur avant de l'arrêter.

ATTENTION

Un traitement inapproprié du générateur risque de l'endommager et de raccourcir sa durée d'utilisation.

- Ne vous servez du générateur que pour les utilisations prévues.
- Si vous avez des questions concernant les utilisations prévues, demandez à votre distributeur ou contactez Briggs and Stratton.
- Ne faites fonctionner le générateur que sur des surfaces horizontales.
- N'exposez pas le générateur à une humidité excessive, à de la poussière, à de la saleté ou à des vapeurs corrosives.
- N'insérez aucun objet dans les fentes de refroidissement.
- Si les appareils branchés sont en surchauffe, éteignez-les et débranchez-les du générateur.
- Arrêtez le générateur si :
 - la puissance électrique est inexistante;
 - l'équipement produit des étincelles, de la fumée ou des flammes;
 - l'unité vibre excessivement.

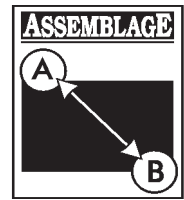

Votre générateur exige que quelque assemblée et soit prêt pour l'usage après il a été convenablement entretenu avec le pétrole et le carburant recommandés.

Si vous avez n'importe quels problèmes avec l'assemblée de votre générateur, s'il vous plaît appeler le helpline de générateur à 1-800-746-4115.

IMPORTANT: Toute tentative de faire démarrer le moteur avant de l'avoir rempli au bon niveau avec de l'huile recommandée causera la panne du moteur.

ENLEVER LE GÉNÉRATEUR DE LA BOÎTE

- Régler la boîte sur une surface plate rigide avec "This Side Up" flèches qui indiquent ascendantes.
- Soigneusement ouvrir les premiers rabats de la boîte qui expédie.
- Abattre des coins à une fin de boîte et plie d'haut en bas ce côté de boîte en bas plat.
- Enlever tout matériel qui emballe, fillers de boîte, etc.
- Enlever le générateur de la boîte qui expédie.

Les Contenus De Boîte

Vérifier tous contenus. Si certaines pièces sont manquantes ou endommagées, appelez ligne directe de secours à la maison le **1-800-746-4115**.

- 5500 watt générateur
- Commutateur
- Ensemble de roulettes

- Prise de verrouillage 30 Ampères
- D'huile moteur
- Manuel de l'utilisateur
- Manuel du moteur
- Drap de garantie
- Liste de vérification d'installation

INSTALLE LA ROUE LA TROUSSE

La trousse de roue est fort conçue pour améliorer le portability de votre générateur.

REMARQUE: La trousse de Roue n'est pas projetée pour par-dessus-le-l'usage de route.

Vous aura besoin d'une douille avec 1/2" ou 13 mm douilles et un à bec-de-cane installer cette trousse.

Référez la Figure 19 et installer la trousse de roue comme suit:

1. Placez le générateur sur une surface plate et dure.
2. La position à la fin de moteur du générateur et s'incline le générateur vers l'avant doucement, assez haut placer des blocs en bois en dessous du berceau. Ceci vous permettra d'ajouter les roues.
3. Glisser l'axe par les trous dans les crochets fournis sur le berceau de générateur.
4. Glisse une roue et plat sur une fin de l'axe. Assurer que la soupape d'inflation d'air est en dehors. Insérer l'épingle qui retient.
5. Glisser l'axe par jusqu'à ce que la roue est tendue contre le crochet.

Figure 19 - Montage du jeu de Roues

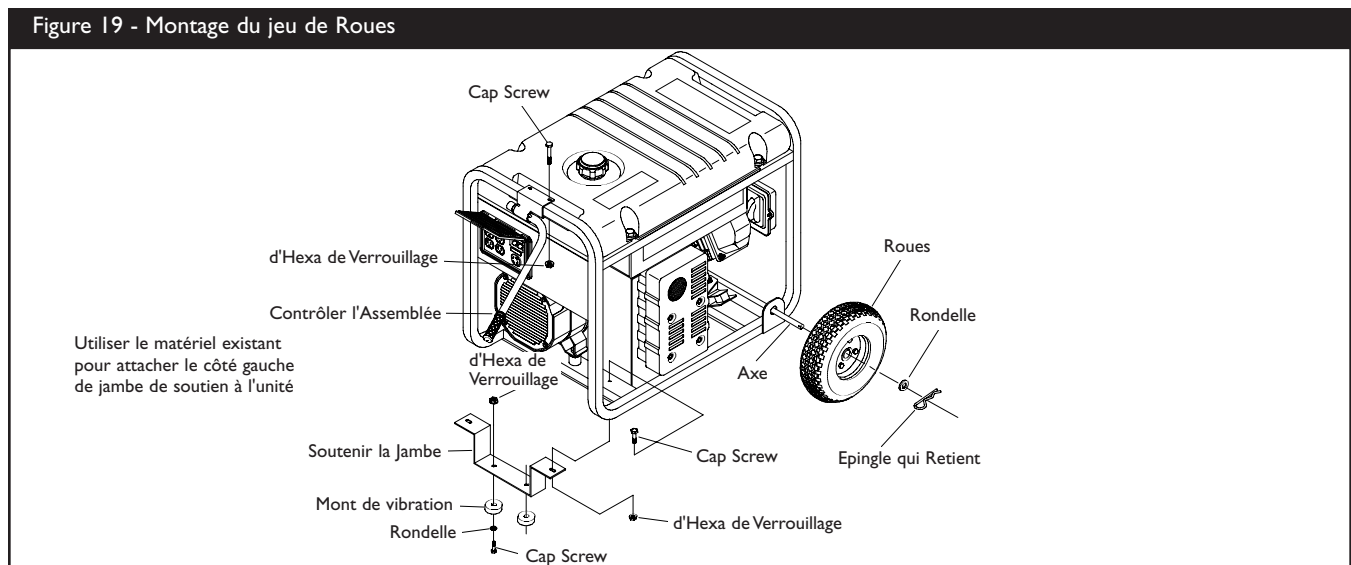

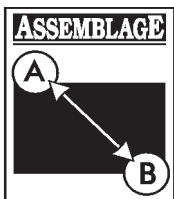

6. Glisse l'autre et plat sur l'autre de l'axe. Assurer que la soupape d'inflation d'air est en dehors. Insérer l'utilisation d'épingle qui retient le plier à bec-de-cane. Enlever les blocs en bois.
7. Attacher les monts de vibration à la jambe de soutien avec 30 mm capscrews, les noix de rondelles et serrure.
8. Pour aider l'assemblée de jambe de soutien, le générateur de repos sur le berceau, la fin de moteur en bas. Enlever le matériel existant du mont de vibration d'unité gauche avec 13 mm clé plate. Utiliser le matériel pareil pour attacher la jambe de soutien.
9. Attacher l'autre côté de la jambe de soutien avec une 20 mm noix de vis de casquette et serrure. Reposer le générateur sur la jambe de roues et soutien.
10. Centrer le crochet de poignée sur le cadre de générateur à la fin de jambe de soutien de berceau, comme indiqué.
11. Attachez la parenthèse de traitement avec deux vis de chapeau de M8 X 45mm et deux écrous d'hexa de verrouillage.
12. Vérifier chaque fermoir pour assurer il est assuré et les pneus sont gonflés entre 15-40 PSI.

AVANT LE DÉMARRAGE DU MOTEUR

Ajouter de l'Huile

ATTENTION! Toute tentative de faire démarrer le moteur avant de l'avoir rempli au bon niveau avec de l'huile recommandée causera la panne du moteur.

Pour ajouter de l'huile de moteur:

- Mettre le générateur sur une surface à niveau.
- Suivre les recommandations du degré de viscosité de l'huile et les instructions de remplissage d'huile données dans le manuel de l'utilisateur du moteur.

REMARQUE: Le champ tournant du générateur est porté par un roulement à billes pré-lubrifié et scellé qui ne nécessite aucune lubrification supplémentaire pendant toute la durée de vie du roulement.

Ajouter de l'essence

AVERTISSEMENT! Ne remplissez jamais le réservoir à l'intérieur. **Ne remplissez jamais** le réservoir lorsque le moteur est en marche ou lorsqu'il est chaud. Laissez la machine refroidir pendant deux minutes avant de remplir le réservoir. **N'allumez pas** une cigarette ou ne fumez pas lorsque vous remplissez le réservoir.

AVERTISSEMENT! Ne pas trop remplir le réservoir. Toujours laisser de la place pour la dilatation du carburant.

- Utiliser de l'essence normale **SANS PLOMB** avec le moteur du générateur. **Ne Pas** utiliser de super. **Ne Pas** mélanger de l'huile avec de l'essence.
- Nettoyer autour du bouchon de réservoir, enlever le bouchon.
- Ajouter de l'essence normale sans plomb en la versant lentement dans le réservoir. Faire bien attention de ne pas trop remplir le réservoir. Laisser environ 1.5" pouce d'espace dans le réservoir pour la dilatation du carburant (Figure 20).

Figure 20 - Espace Typique pour la Dilatation du Carburant

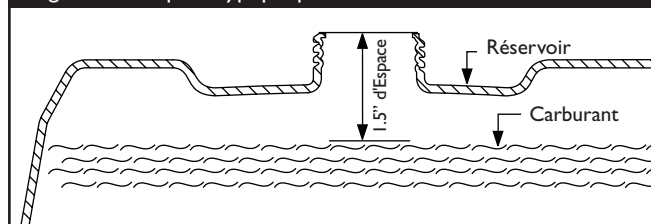

- Remettre le bouchon d'essence et essuyer toute essence renversée.

IMPORTANT: Il est important d'empêcher la formation de gomme dans les pièces du système de carburation telles que le carburateur, le filtre à essence, le tuyau d'essence ou le réservoir pendant le remisage. On sait également par expérience que les carburants contenant de l'alcool (appelés gasohol, éthanol ou méthanol) peuvent attirer l'humidité qui provoque la séparation et la formation d'acides pendant le remisage. Un gaz acide peut endommager le système de carburation d'un moteur pendant le remisage.

Pour éviter des problèmes de moteur, le système de carburation doit être vidé avant le remisage de 30 jours ou plus. Voir la section "Remisage" à la page 39. **Ne jamais** utiliser de produits de nettoyage du carburateur ou du moteur dans le réservoir d'essence, des dégâts permanents risquent de se produire.

CONNAISSEZ VOTRE GÉNÉRATEUR

Lire ce manuel de l'utilisateur et les règles de sécurité avant de faire marcher votre générateur.

Comparez les illustrations avec votre générateur pour vous familiariser avec l'emplacement des diverses commandes et réglages. Gardez ce manuel pour le consulter plus tard.

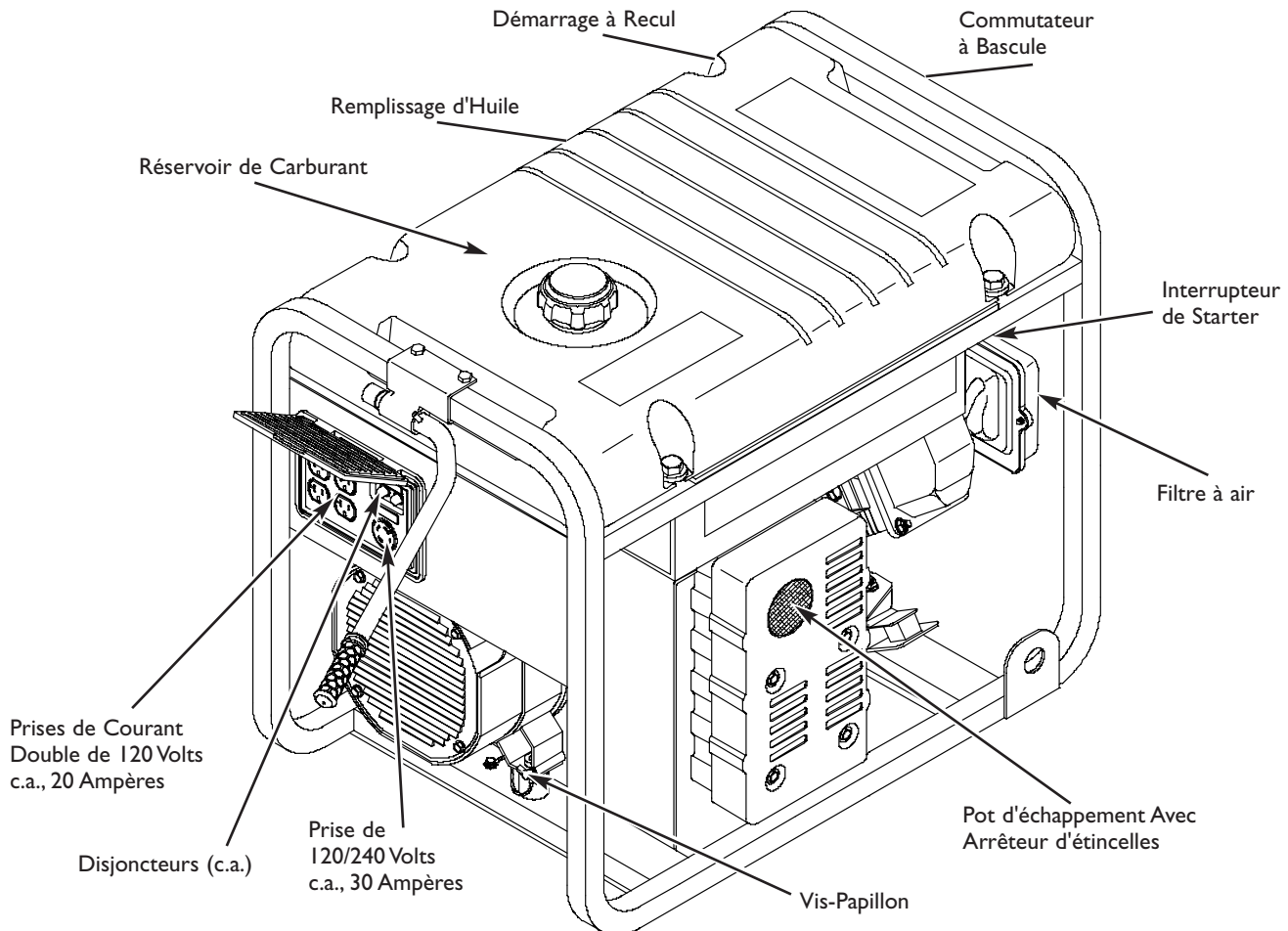

Commutateur à Bascule - Placez ce commutateur sur la position "**Marche**" avant d'utiliser le démarrage à recul. Placez le commutateur sur "**Arrêt**" pour ARRÊTER le moteur.

Disjoncteurs (c.a.) - Chaque prise est dotée d'un disjoncteur pour protéger le générateur contre les surcharges électriques. Les disjoncteurs sont du genre "pousser pour reconfigurer".

Démarrage à Recul - Utilisé pour démarrer le moteur manuellement.

Filtre à Air - Utilisez un élément de filtre du type sec pour limiter le montant de saleté et de poussières entrant dans le moteur.

Interrupteur de Starter - Utilisé lorsque vous faites un démarrage à froid du moteur.

Pot d'échappement Avec Arrêteur d'étincelles - Le pot d'échappement diminue le bruit du moteur est équipé d'un écran arrêteur d'étincelles.

Prise de 120/240 Volts c.a., 30 Ampères - Peut être utilisée pour fournir du courant électrique pour faire marcher des systèmes d'éclairage, des appareils, des outils ou des moteurs nécessitant 120 Volts et/ou 240 Volts c.a., 30 Ampères, monophasés, 60 Hertz.

Prises de Courant Double de 120 Volts c.a., 20 Ampères - Peuvent être utilisées pour fournir l'alimentation électrique de l'éclairage, des électroménagers, des outils ou des moteurs de 120 Volts, 20 Ampères, monophasés, 60 Hz.

Remplissage d'Huile - Remplissez huile à moteur ici.

Réservoir de Carburant - Capacité de 7 gallons Etats-Unis.

Vis-Papillon - Utilisé pour une mise à la terre correcte de l'appareil.



MISE À LA TERRE DU GÉNÉRATEUR

Le Code national d'électricité exige que le châssis et les pièces externes conductrices d'électricité de ce générateur soient reliés correctement à une terre approuvée. Les codes locaux d'électricité peuvent aussi exiger une mise à la terre appropriée du générateur. Dans ce but, il y a sur le châssis du berceau une vis-papillon (Figure 21) pour cette mise à la terre.

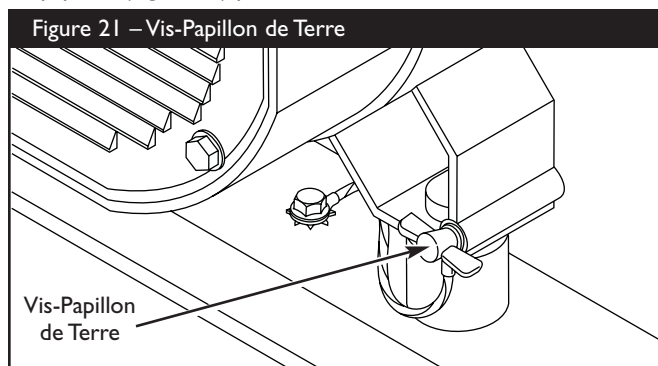

Habituellement, le fait de relier un fil de cuivre tressé No. 12 AWG (American Wire Gauge) à la vis-papillon et à une tige en cuivre ou en laiton (électrode) de mise à la terre enfoncée dans la terre fournit une protection adéquate contre les électrocutions. Cependant, les codes locaux peuvent varier beaucoup. Consultez un électricien local pour les exigences en matière de mise à la terre dans votre région. S'assurez de garder le fil de terre attaché lorsque vous reliez l'électrode.

Une bonne mise à la terre de votre générateur vous aidera à ne pas vous électrocuter en cas de condition de défaut à la terre dans le générateur ou dans les appareils électriques qui y seraient branchés. Une bonne mise à la terre peut également aider à la dissipation de l'électricité statique qui s'amoncelle souvent dans les appareils sans mise à la terre.

UTILISATION DU GÉNÉRATEUR

ATTENTION! Ne Jamais démarrer ou arrêter le moteur alors que les appareils électriques sont branchés dans les prises ET en MARCHE.

Démarrage du Moteur

Déconnectez toutes les charges électriques du générateur. Suivez ces étapes d'instructions de démarrage dans l'ordre numérique:

1. Tournez la valve d'essence sur la position "On" (Marche) (Figure 22).

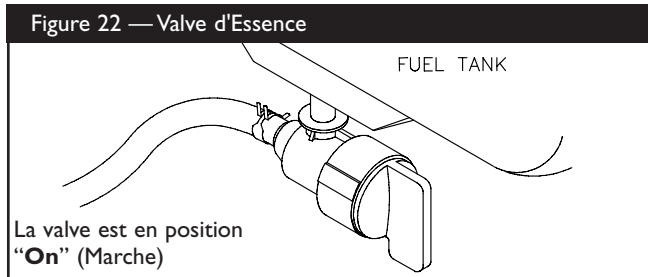

2. Placez le levier de l'étrangleur en position "Choke" (Étranglement) (Figure 23). Votre unité peut sembler légèrement différente de celle illustrée ici.

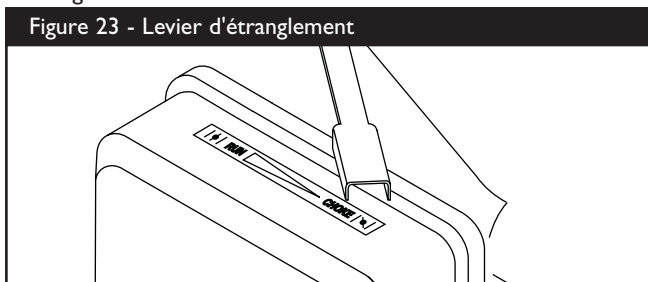

3. Placez le commutateur à bascule en position "On" (Marche) (Figure 24).

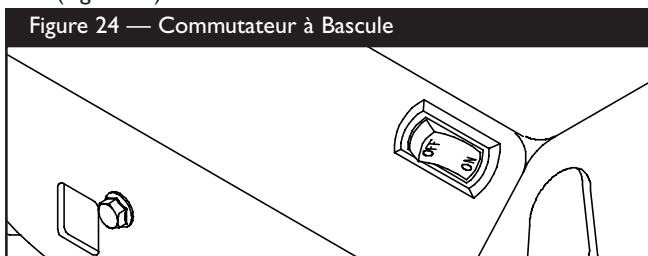

4. Saisissez la poignée de recul et tirez lentement jusqu'à ce que vous ressentiez une légère résistance. Puis tirez rapidement pour démarrer le moteur.
5. Déplacez le levier de l'étrangleur en position "Run" (Marche) petit à petit, en quelques secondes s'il fait chaud ou en quelques minutes s'il fait froid. L'étrangleur doit être en position "Run" (Marche) lorsque le moteur fonctionne.

REMARQUE: Si le moteur ne démarre toujours pas après 3 tractions, vérifiez le niveau d'huile dans le carter. Cette unité est équipée d'un dispositif d'arrêt du moteur en cas de bas niveau d'huile qui ne laissera pas le moteur démarrer. Consultez le manuel du moteur.

Consultez le manuel de l'utilisateur pour les complètes instructions de démarrage.



Branchement des Charges Électriques

- Laissez le moteur se stabiliser et chauffer pendant quelques minutes avant de démarrer.
- Brancher et mettre en marche les charges électriques de 120 et/ou 240 Volts CA, monophasées de 60 Hertz désirées.
- **Ne Pas** brancher des charges de 240 Volts à des prises de 120 Volts.
- **Ne Pas** brancher des charges triphasées au générateur.
- **Ne Pas** brancher des charges de 50 Hertz au générateur.
- **NE PAS SURCHARGER LE GÉNÉRATEUR.** Voir la section "Ne Pas Surcharger le Générateur" à la page 37.

Arrêt du Moteur

- Débrancher toutes les charges électriques des prises du générateur. **Ne jamais** mettre en route ou arrêter le moteur alors que les appareils électriques sont branchés et en **MARCHE**.
- Laissez le moteur tourner à vide pendant 30 secondes pour stabiliser les températures internes du moteur et du générateur.
- Mettre commutateur à bascule sur "Off" [Arrêt].
- Fermer le robinet d'arrivée d'essence.

PRISES DE COURANT

Prise à Verrouillage de 120/240 Volts c.a., 30 Ampères

Utilisez une prise mâle du NEMA L14-30 avec cette prise femelle. Reliez une rallonge à quatre câbles de 250 Volts c.a. à 30 Ampères ou davantage (Figure 25). Vous pouvez utiliser la même rallonge à quatre câbles si vous avez l'intention de ne faire marcher qu'une charge de 120 Volts.

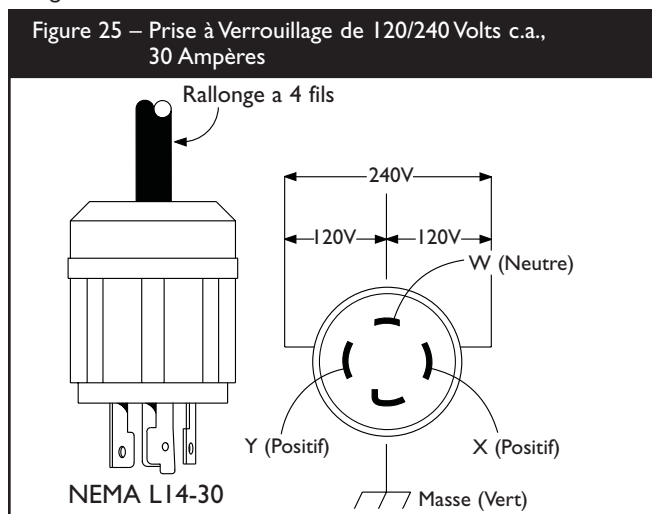

Cette prise donne du courant à des charges de 120/240 Volts c.a., 60 Hertz, monophasées, nécessitant jusqu'à 3,600 watts de puissance (3,6 kW) à 30 Ampères pour 120 Volts; 5,500 watts de puissance (5,5 kW) à 30 Ampères pour 240 Volts. La prise est protégée par un disjoncteur de 30 Ampères du type "pousser pour reconfigurer".

ATTENTION! Bien que cette prise soit marquée 120/240 Volts 30 Ampères (jusqu'à 7,200 watts), le générateur n'est étalonné que pour 5,500 watts. Le fait de fournir du courant à des charges dépassant la capacité en watts et en ampères du générateur peut endommager celui-ci ou causer de graves blessures corporelles.

120 Volts c.a., 20 Ampères Prise de Courant Double

Chaque prise (Figure 26) est protégée contre la surcharge par un disjoncteur du type "pousser pour reconfigurer" de 20 Ampères.

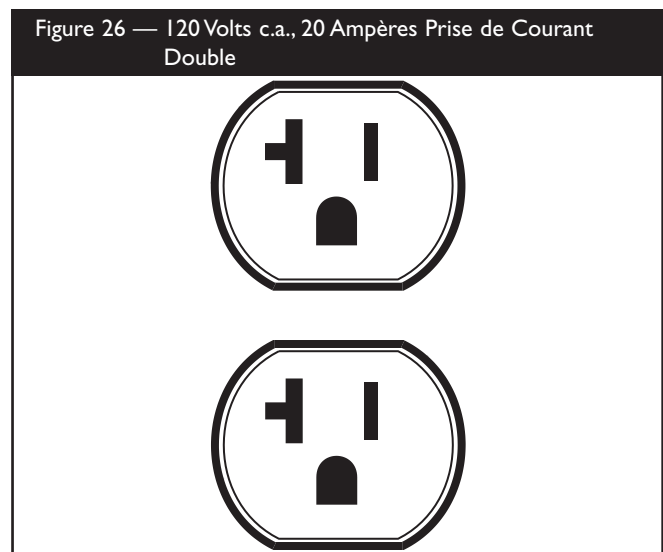

Utiliser chaque réceptacle pour faire marcher des charges électriques de 120 Volts, monophasées, c.a., nécessitant jusqu'à 2,400 watts (2,4 kW) à 20 Ampères de courant. Utilisez les rallonges qui sont étalonnées à 125 Volts à 20 Ampères (ou davantage).

ATTENTION! Bien que cette prise soit marquée 120 Volts 20 Ampères (jusqu'à 80 Ampères), le générateur n'est étalonné que pour 45,8 Ampères. Le fait de fournir du courant à des charges dépassant la capacité en watts et en ampères du générateur peut endommager celui-ci ou causer de graves blessures corporelles.



NE SURCHARGEZ PAS VOTRE GÉNÉRATEUR

Capacité

Vous devez vous assurer que votre générateur puisse fournir suffisamment de puissance nominale (appareil en marche) et de surtension (au démarrage) pour les appareils que vous voulez alimenter en même temps. Suivez ces étapes simples:

1. Sélectionnez les appareils que vous voulez alimenter simultanément.
2. Additionnez la puissance nominale (en marche) de ces appareils. Vous obtiendrez le montant de puissance que votre générateur doit produire pour faire fonctionner ces appareils. Voir Figure 27.
3. Évaluez le nombre de watts de surtension dont vous aurez besoin (au démarrage). La puissance de surtension est la brève explosion de puissance nécessaire pour démarrer les outils à moteur électrique ou les appareils électroménagers comme une scie circulaire ou un réfrigérateur. Parce que tous les moteurs ne démarrent pas au même moment, vous pouvez évaluer la puissance de surtension totale en additionnant seulement le ou les article(s) pour le(s)quel(s) la puissance de surtension supplémentaire est la plus importante, à la puissance nominale indiquée à l'étape 2.

Exemple:

Outil ou appareil électroménager	Puissance nominale (appareil en marche)	Puissance de surtension supplémentaire (au démarrage)
Climatiseur de fenêtre	1200	1800
Réfrigérateur	800	1600
Congélateur	500	500
Téléviseur	500	-
Éclairage (75 watts)	75	-
	3075 watts au total pendant le fonctionnement	1800 watts de surtension

Puissance nominale (appareil en marche) = 3,075

Watts de surtension supplémentaire = 1,800

Puissance totale du générateur supplémentaire = 4,875

Gestion de la Consommation

Afin de prolonger la durée de vie de votre générateur et des accessoires, il est important de faire attention lorsque vous ajoutez des charges électriques à votre générateur. Aucun appareil ne doit être branché aux prises du générateur avant de démarrer le moteur. La manière correcte et sans aucun risque de gérer la consommation du générateur est d'ajouter séquentiellement des charges comme indiqué ci-dessous:

1. Démarrez le moteur comme l'indique ce manuel, sans aucun appareil branché au générateur.
2. Branchez et mettez en marche la première charge, la plus importante de préférence.

3. Laissez la puissance de sortie du générateur se stabiliser (le moteur tourne régulièrement et les dispositifs branchés fonctionnent correctement).
4. Branchez et mettez la charge suivante en marche.
5. De nouveau, laissez le générateur se stabiliser.
6. Répétez les étapes 4 et 5 pour chaque charge supplémentaire.

N'AJOUTEZ JAMAIS de charges supérieures à la puissance du générateur. Vérifiez particulièrement les charges de surtension de la capacité du générateur, comme il est indiqué ci-dessus.

Figure 27 - Tableau de Référence de Puissance

Outil ou appareil électroménager	Puissance nominale* (appareil en marche)	Puissance de surtension supplémentaire (au démarrage)
Essentiels		
Ampoule électrique de 75 watts	75	-
Surgélateur	500	500
Pompe de puisards	800	1200
Réfrigérateur/congélateur de 18 pi cu	800	1600
Pompe de puits à eau – 1/3 HP	1000	2000
Air chaud/air froid		
Ventilateur de fenêtre	300	600
Courant continu – 10000 BTU	1200	1800
Ventilateur d'appareil de chauffage: ½ HP	800	1300
Cuisine		
Four à micro ondes de 1000 watts	1000	-
Cafetière	1500	-
Four électrique à élément unique	1500	-
Plaque de cuisson	2500	-
Salle familiale		
Lecteur de DVD/CD	100	-
Magnétoscope	100	-
Récepteur stéréo	450	-
Téléviseur couleur de 27 po	500	-
Ordinateur individuel avec moniteur de 17 po	800	-
Autres		
Système de sécurité	180	-
Radio/réveil AM/FM	300	-
Ouvre-porte de garage – 1/2 HP	480	520
Chauffe-eau électrique de 40 gallons	4000	-
Outils de bricolage/atelier		
Lampe de travail halogène	1000	-
Pulvérisateur sans air – 1/3 HP	600	1200
Scie alternative	960	960
Perceuse électrique – ½ HP	1000	1000
Scie circulaire – 7 ¼ po	1500	1500
Scie à onglets – 10 po	1800	1800
Raboteuse de table – 6 po	1800	1800
Scie d'établi/scie à bras radial – 10 po	2000	2000
Compresseur d'air – 1-1/2 HP	2500	2500

*La puissance indiquée ci-dessus est approximative. Vérifiez les outils ou les appareils électroménagers pour connaître leur puissance en watts.

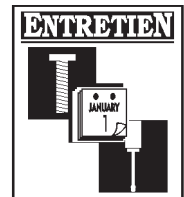

SPÉCIFICATIONS

Surtension Maximale	8,500 Watts (8,5 kW)
Puissance Continue	5,500 Watts (5,5 kW)
Facteur de Pouvoir	1,0
Courant Maximum	
à 120 Volts	45,8 Ampères
à 240 Volts	22,9 Ampères
Phase	1
Fréquence c.a.	60 Hertz
Volume du Réservoir	7 Gallons US
Poids à l'expédition	197 Livres

RECOMMANDATIONS GÉNÉRALES D'ENTRETIEN

Le propriétaire/utilisateur est responsable de la complétion de toutes les tâches périodiques d'entretien en temps voulu; il doit s'assurer aussi que toutes anomalies sont corrigées; et que la machine est gardée propre et remise correctement. **Ne jamais faire marcher un générateur endommagé ou défectueux.**

Entretien du Moteur

Voit le manuel du propriétaire de moteur pour les instructions.

Si vous avez besoin du service pour votre moteur, vous avez besoin de déterminer le numéro d'identification de moteur. Pour ainsi faire, enlève le, article montré à la page 16, en enlevant le quatre noix et rondelles tenant il en place. Le modèle de moteur- le type-taille le numéro est timbré sur le côté de la couverture intérieure attachée au moteur. Avoir ce numéro en main quand vous appelez le centre de maintenance de moteur pour l'assistance.



ATTENTION! Évitez tout contact cutané prolongé ou répété avec l'huile moteur usagée. Il a été démontré que l'huile moteur usagée risque de provoquer un cancer de la peau chez certains animaux de laboratoire. Rincez consciencieusement les zones exposées avec de l'eau et du savon.

GARDEZ HOS DE PORTÉE DES ENFANTS. NE POLLUEZ PAS. CONSERVEZ LE SURPLUS. RAPPORTEZ L'HUILE USAGÉE AUX CENTRES DE RECYCLAGE.

Entretien du Générateur

L'entretien du générateur consiste à le garder propre et sec. Faire marcher et remiser l'appareil dans un environnement propre et sec où celui-là ne sera pas exposé à trop de poussière, de saleté, d'humidité ou à des vapeurs corrosives. Les fentes de refroidissement par air du générateur ne doivent pas être bouchées par de la neige, des feuilles ou tout autre corps étranger.

REMARQUE: Ne Pas d'utiliser un tuyau d'arrosage pour nettoyer le générateur. L'eau peut entrer dans le système de

carburant du moteur et causer des problèmes. De plus, si l'eau entre par les fentes de refroidissement à air, une partie de l'eau restera dans les creux et craquelures de l'isolation du bobinage du rotor et du stator. L'eau et l'accumulation de saleté sur ces bobinages internes du générateur réduiront progressivement la résistance d'isolation de ces bobinages.

Pour Nettoyer le Générateur



ATTENTION! Ne jamais insère n'importe quel objet ou outil par l'air frais entaille, même si le moteur ne court pas.

- Se servir d'un chiffon humide pour essuyer et nettoyer les surfaces extérieures.
- Une brosse douce à poils soyeux peut être utilisée pour dégager la saleté, l'huile durcie.
- Un aspirateur peut être utilisé pour ramasser la saleté et les débris qui ne sont pas collés.
- On peut se servir d'air comprimé à basse pression (pas plus de 25 psi) pour enlever la saleté. Inspectez les fentes d'air de refroidissement et les ouvertures sur le générateur. Ces ouvertures doivent rester propres et non bouchées.

REMISAGE

Le générateur doit être mise en route au moins une fois tous les sept jours et doit marcher pendant au moins 30 minutes. Si vous ne pouvez pas faire cela et que vous devez remiser le générateur pour plus de 30 jours, utiliser les informations ci-après comme guide pour préparer votre appareil au remisage.

Remisage du Générateur

- Nettoyez le générateur comme indiqué à la section "Pour Nettoyer le Générateur".
- Vérifiez si les fentes d'air de refroidissement et les ouvertures de votre générateur sont ouvertes et non bouchées.



ATTENTION! Les couvertures d'emmagasinement peuvent être inflammables. **Ne Pas** placer une couverture d'emmagasinement par-dessus un générateur chaud. Laisser l'unité refroidit pour un temps suffisant avant de placer la couverture sur l'unité.

Remisage du Moteur

Voir les instructions sur la manière de remiser correctement le moteur dans le manuel de l'utilisateur du moteur.

Autres Idées de Remisage

- Ne pas remiser de l'essence d'une saison à l'autre.
- Remplacez le carburant s'il commence à rouiller. La rouille et/ou la poussière dans le carburant peuvent causer des problèmes lorsque vous l'utilisez avec cet appareil.
- Remiser le générateur dans un endroit propre et sec.



DÉPANNAGE

PROBLÈMES	CAUSE	SOLUTION
Le moteur marche, mais il ne se produit pas de courant c.a. dans les prises.	<ol style="list-style-type: none">1. L'un des disjoncteurs est ouvert.2. Pauvre connexion ou rallonge défectueuse.3. L'appareil qui est branché est défectueux.4. Problème dans le générateur.	<ol style="list-style-type: none">1. Réenclencher le disjoncteur.2. Vérifier et réparer.3. Brancher un autre appareil qui ne soit pas défectueux.4. Contacter Briggs and Stratton.
Le moteur marche bien sans charge mais cale quand les charges sont branchées.	<ol style="list-style-type: none">1. Court-circuit dans une charge branchée.2. Le générateur est surchargé.3. La vitesse du moteur est trop lente.4. Court-circuit dans le générateur.	<ol style="list-style-type: none">1. Débrancher la charge en court-circuit.2. Voir "Ne Pas Surcharger le Générateur" à la page 37.3. Contacter Briggs and Stratton.4. Contacter Briggs and Stratton.
Le moteur ne veut pas démarrer; ou démarre et marche mal.	<ol style="list-style-type: none">1. L'interrupteur Marche/Arrêt est sur OFF.2. Filtre à air sale.3. La valve est en position Arrêt.4. Plus d'essence.5. Vieille essence.6. Le fil de la bougie n'est pas relié à la bougie.7. Mauvaise bougie.8. Il y a de l'eau dans l'essence.9. Trop de starter.10. Mélange de carburant trop riche.11. Soupape d'admission bloquée en position ouverte ou fermée.12. Le moteur a perdu de sa compression.	<ol style="list-style-type: none">1. Mettre l'interrupteur sur ON.2. Nettoyer ou remplacer le filtre à air.3. Tournez la valve d'essence sur la position Marche.4. Mettre de l'essence dans le réservoir.5. Vidanger le réservoir; le remplir d'essence fraîche.6. Relier le fil à la bougie.7. Remplacer la bougie.8. Vidanger le réservoir; le remplir d'essence fraîche.9. Ouvrir à fond le starter et démarrer le moteur.10. Contacter Briggs and Stratton.11. Contacter Briggs and Stratton.12. Contacter Briggs and Stratton.
Le moteur s'arrête pendant la marche.	Plus d'essence.	Remplir le réservoir de carburant.
Le moteur manque de puissance.	<ol style="list-style-type: none">1. La charge est trop grande.2. Filtre à air sale.	<ol style="list-style-type: none">1. Voir "Ne Pas Surcharger le Générateur" à la page 37.2. Remplacer le filtre à air.
Le moteur "chasse" ou hésite.	<ol style="list-style-type: none">1. Le starter a été ouvert trop tôt.2. Le carburateur marche avec un mélange trop riche ou trop pauvre.	<ol style="list-style-type: none">1. Mettre la manette du starter sur position intermédiaire jusqu'à ce que le moteur marche en douceur.2. Contacter Briggs and Stratton.

